



# СЛУЖБЕНИ ЛИСТ ГРАДА БЕОГРАДА

Година LX Број 135

30. децембар 2016. године

Цена 265 динара

Заменик градоначелника града Београда 30. децембра 2016. године, на основу члана 23. став 2. и члана 24. тачка 6. Закона о главном граду („Службени гласник РС”, бр. 129/07 и 83/14 – др. закон), члана 51. став 2. и члана 52. тачка 6. Статута Града Београда („Службени лист Града Београда”, бр. 39/08, 6/10, 23/13 и 17/16 – одлука УС), члана 7. став 1. друга алинеја Одлуке о постављању привремених објеката на територији града Београда („Службени лист Града Београда”, бр. 17/15, 43/15, 71/15 и 126/16) и члана 6. став 6. друга алинеја Одлуке о постављању тезги и других покретних привремених објеката на територији града Београда („Службени лист Града Београда”, бр. 17/15, 43/15 и 71/15), донео је

## ПРАВИЛНИК

**О ТИПУ, ВЕЛИЧИНИ, ИЗГЛЕДУ И ДРУГИМ КАРАКТЕРИСТИКАМА КИОСКА И ТЕЗГИ КОЈИ СЕ ПОСТАВЉАЈУ НА ПОДРУЧЈУ ГРАДСКЕ ОПШТИНЕ БАРАЈЕВО, ВОЖДОВАЦ, ГРОЦКА, ЗВЕЗДАРА, ЗЕМУН, ЛАЗАРЕВАЦ, МЛАДЕНОВАЦ, НОВИ БЕОГРАД, ОБРЕНОВАЦ, ПАЛИЛУЛА, РАКОВИЦА, СОПОТ, СУРЧИН И ЧУКАРИЦА**

### I. ОСНОВНА ОДРЕДБА

#### Члан 1.

Овим правилником одређује се тип, величина, изглед и друге карактеристике киоска и тезги који се постављају на јавним и другим површинама на подручју градске општине Барајево, Вождовац, Гроцка, Звездара, Земун, Лазаревац, Младеновац, Нови Београд, Обреновац, Палилула, Раковица, Сопот, Сурчин и Чукарица.

### II. ТИП, ВЕЛИЧИНА, ИЗГЛЕД И ДРУГЕ КАРАКТЕРИСТИКЕ КИОСКА

#### Члан 2.

На јавним и другим површинама на целокупном подручју градске општине Барајево, Вождовац, Гроцка, Звездара, Земун, Лазаревац, Младеновац, Нови Београд, Обреновац, Палилула, Раковица, Сопот, Сурчин и Чукарица, може се постављати киоск произведен у типу „НБК 15”, и то као:

- 1) Киоск „НБК 15 С-А” – бруто површине од 6,5 m<sup>2</sup>;
- 2) Киоск „НБК 15 С-Б” – бруто површине од 8,5 m<sup>2</sup> и
- 3) Киоск „НБК 15” – бруто површине од 10,5 m<sup>2</sup>.

Величина, изглед и друге карактеристике типа киоска из става 1. овог члана одређени су актом којим се ближе одређује тип, величина, изглед и друге карактеристике киоска који се постављају на подручју градске општине Врачар, Савски венац и Стари град.

#### Члан 3.

Поред типа киоска из члана 2. овог правилника, на јавним и другим површинама на делу подручја градске општине Барајево, Вождовац, Гроцка, Звездара, Земун, Лазаревац, Младеновац, Нови Београд, Обреновац, Палилула, Раковица, Сопот, Сурчин и Чукарица, обухваћено зонама 5 и 6 у складу са прописом којим је уређен комунални ред на територији града Београда и на делу подручја који се налази изван територије града Београда обухваћене Генералним урбанистичким планом града Београда („Службени лист Града Београда”, број 11/16), може се постављати киоск произведен у типу „НБК 16”, и то као:

- 1) Киоск „НБК 16 С-А” – бруто површине од 6,5 m<sup>2</sup>;
- 2) Киоск „НБК 16 С-Б” – бруто површине од 8,5 m<sup>2</sup> и
- 3) Киоск „НБК 16” – бруто површине од 10,5 m<sup>2</sup>.

#### Члан 4.

Киоск „НБК 16 С-А” има облик положеног квадрата, правоугаоне основе, бруто површине 6,5 m<sup>2</sup>, дужине 2,80 m и ширине 2,30 m, са укупном висином од 3,35 m. Унутрашња висина киоска од пода до плафона је 2,38 m.

Конструкција киоска је од челичних профила димензија 50 x 50 x 3 mm, 60 x 80 x 3 mm и 80 x 80 x 3 mm са једним носећим стубом на углу конструкције профил димензија 200 x 50 mm, офарбани у црну боју – RAL 9005 (RAL означава карту боја по RAL скали Немачког националног комитета за осигурање квалитета и испоруке).

Бокови киоска су од алубонд панела са термо прекидом, дебљине 63 mm. На висини од 2,45 m постављен је фриз висине 82 cm.

Кровни фриз у облику квадратне призме, димензија основе киоска, састоји се од челичне подконструкције са алубонд панелом као фасадним елементом.

Кров киоска је раван са 3% падом, и одвођење воде са њега врши се кроз олуку.

Плафон киоска је термоизолациони и хидроизолациони сендвич, конструкције од челичних профила 50 x 50 x 2,5 mm, са видљиве стране обложен универом беле боје, укупне дебљине 60 mm.

Под киоска је термоизолациони сендвич, конструкције од челичних профила 50 x 50 x 3 mm, са завршном површином од ламината, укупне дебљине 65 mm.

Врата киоска налазе се на његовој задњој страни, изузетно на бочној страни.

Киоск поседује један шалтер са пултом, који се налази на предњој страни киоска, и постављен је на 1 m висине од пода киоска.

Испод шалтера и пулта се налази простор за излагање робе опремљен полицама.

Непосредно испод пулта, целом дужином, налази се мултинаменска полица са поклопцем од плексигласа, осветљена скривеном расветом на бази светлећих диода (у даљем тексту: ЛЕД расвета). Испод ње се налазе каскадне полице, развијеног L профила, израђене од пуног материјала, црне боје (RAL 9005).

Изнад шалтера на фасади киоска је постављена тенда, на висини од 2,50 m. Тенда је од акрилног платна у беж боји (RAL 1015), без препуштања платна.

Затварање киоска је роловратима чија је кутија смештена у крову киоска. Роло је позициониран на предњој страни киоска. Роловрата су метална пластифицирана у црној мат боји (RAL 9005).

Унутар предњег дела киоска, формиран је простор-касета намењен постављању једне расхладне витрине или аутомата за продају робе на мало и пружање услуга (у даљем тексту: АТМ апарат). У застакљеним вратима касете, са унутрашње стране могућа је уградња полица за излагање књига и сличне робе.

На предњој страни киоска, у делу предвиђеном за каскадну полицу, могуће је постављање једног конзерватора за сладолед.

На киоску је предвиђена површина за истицање исписа пословног имена или логоа, и то на делу кровног фризу изнад шалтера. Ова површина је димензија 120 cm дужине и 40 cm висина, и налази се уз горњу ивицу кровног фриза и бочну ивицу фриза на углу сустицања предње и бочне стране која је даља од расхладне витрине.

У истој хоризонталној оси, а уз супротне ивице фриза од површина за истицање исписа пословног имена или логоа, предвиђене су позиције за лого града Београда, који је урезан на фасадни панел фриза са позадинским осветљењем.

Лого или испис се може реализовати на четири начина: 1) урезан на фасадни панел фриза, са позадинским осветљењем; 2) у виду слова од флуо или ЛЕД цеви на качених на објекат, и 3) у виду испупченог/тродимензионалног логоа или текстуалног (словног) исписа максималне дебљине од 5 cm, са позадинским осветљењем и 4) постављање просветљеног рељефног клирита, без рама.

У случају када се примењује лого, он се урезује на утврђеним позицијама а према утврђеним мерама, док се исписи раде на предвиђеној позицији, према утврђеним мерама, фонтом „Pfdin Display Pro” или „Pfdin Text Co mp Pro”.

На предњој страни киоска изнад места за расхладну витрину или АТМ апарата, налази се површина за истицање огласних порука.

Изглед Киоска „НБК 16 С-А” са простором за смештај расхладне витрине и конзерватора за сладолед и простора за логотип дат је у Графичком прилогу бр. 1, који је саставни део овог правилника.

#### Члан 5.

Киоск „НБК 16 С-Б” је правоугаоне основе, бруто површине 8,5 m<sup>2</sup>, висине 3,35 m, дужине 3,50 m и ширине 2,40 m.

Све остале карактеристике су истоветне карактеристикама Киоска „НБК 16 С-А”.

Изглед Киоска „НБК 16 С-Б” са простором за смештај расхладне витрине и конзерватора за сладолед и простора за логотип дат је у Графичком прилогу бр. 2, који је саставни део овог правилника.

#### Члан 6.

Киоск „НБК 16” је правоугаоне основе, бруто површине 10,5 m<sup>2</sup> висине 3,35 m, дужине 4,20 m и ширине 2,50 m. Унутар предњег дела киоска могу се поставити две расхладне витрине или АТМ апарат.

Све остале карактеристике су истоветне карактеристикама Киоска „НБК 16 С-А”.

Изглед Киоска „НБК 16” са простором за смештај расхладне витрине и конзерватора за сладолед и простора за логотип дат је у Графичком прилогу бр. 3, који је саставни део овог правилника.

### III. ТИП, ВЕЛИЧИНА И ИЗГЛЕД ТЕЗГЕ

#### Члан 7.

На јавним и другим површинама на подручју градске општине Барајево, Вождовац, Гроцка, Звездара, Земун, Лазаревац, Младеновац, Нови Београд, Обреновац, Палилула, Раковица, Сопот, Сурчин и Чукарица, могу се постављати тезге произведене у следећим типовима:

- 1) Склопива тезга „СТ 2015”;
- 2) Склопива тезга „СТ 2015 К” и
- 3) Мобилна тезга „МТ 2015”.

Величина, изглед и друге карактеристике типова тезги из става 1. овог члана, одређени су актом којим се ближе одређује тип, величина, изглед и друге карактеристике тезги који се постављају на подручју градске општине Врачар, Савски венац и Стари град.

### IV. ЗАВРШНА ОДРЕДБА

#### Члан 8.

Овај правилник ступа на снагу наредног дана од дана објављивања у „Службеном листу Града Београда”.

**Заменик градоначелник града Београда**  
Број 350-9045/16-Г-01, 30. децембра 2016. године

Заменик градоначелника  
**Андреја Младеновић, ср.**

НБК 16 С-А  
 П = 6,5 м<sup>2</sup>

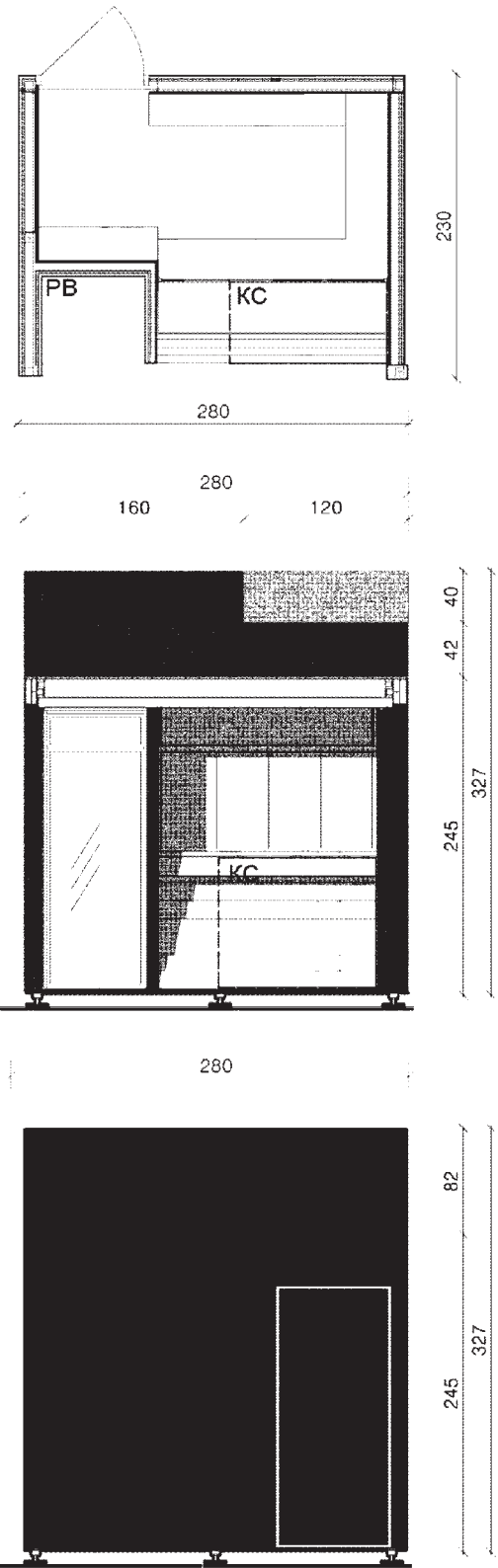
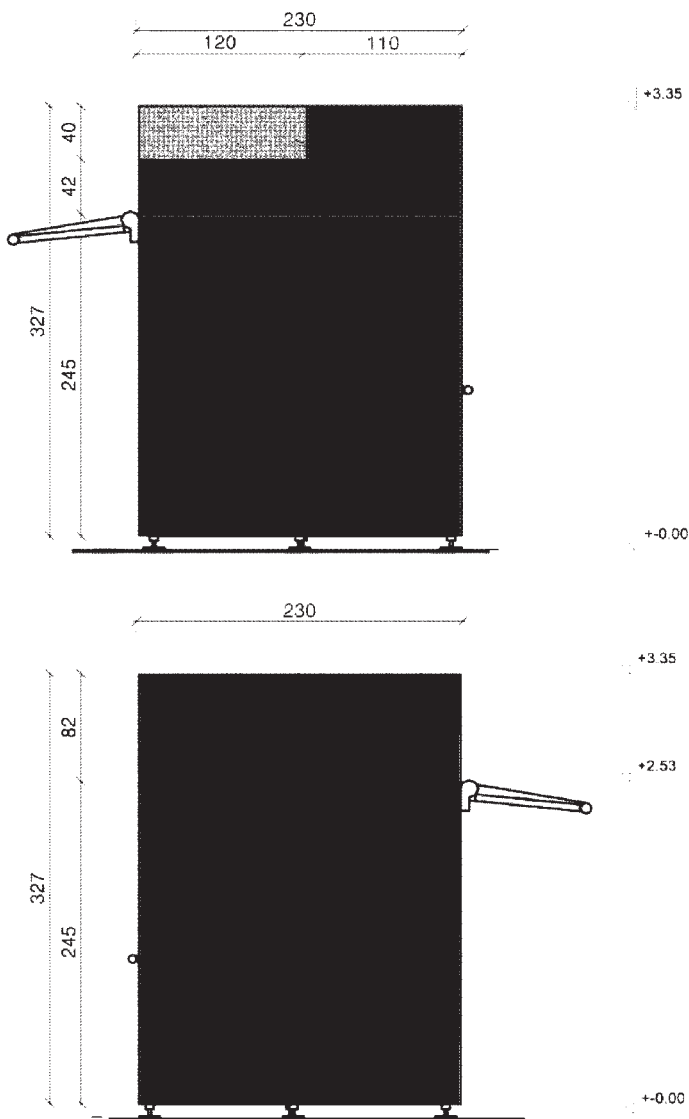

Графички прилог бр. 1 - Киоск "НБК 16 С-А"

НБК 16 С-Б  
 $\Pi = 8,5 \text{ m}^2$

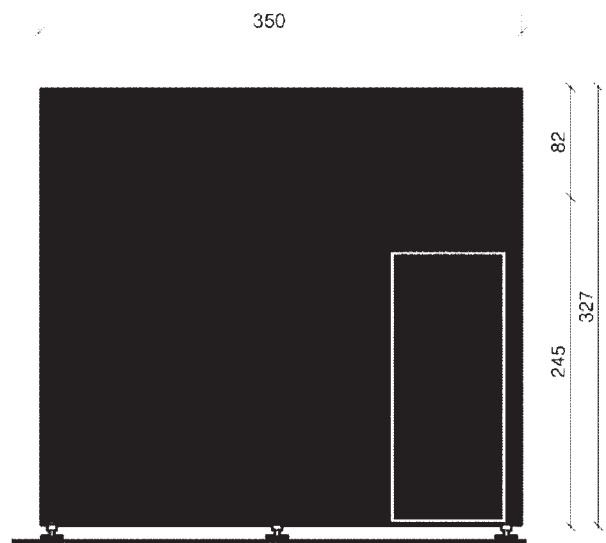
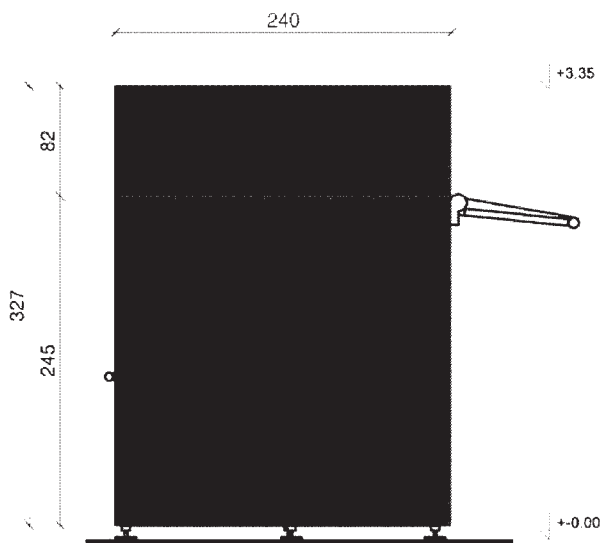
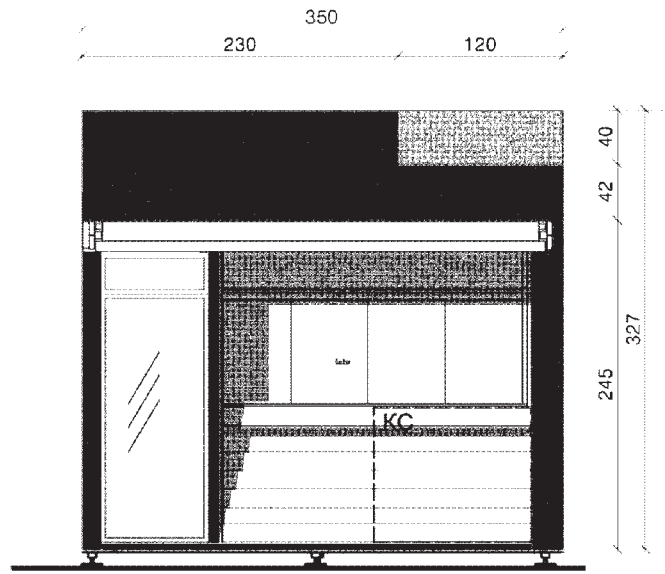
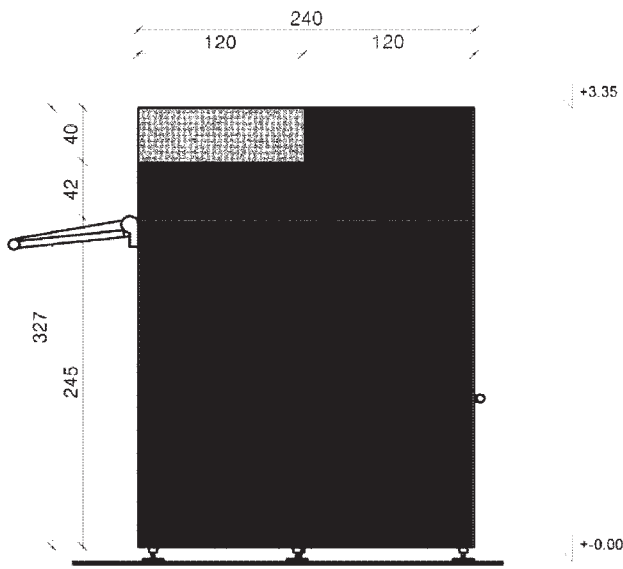
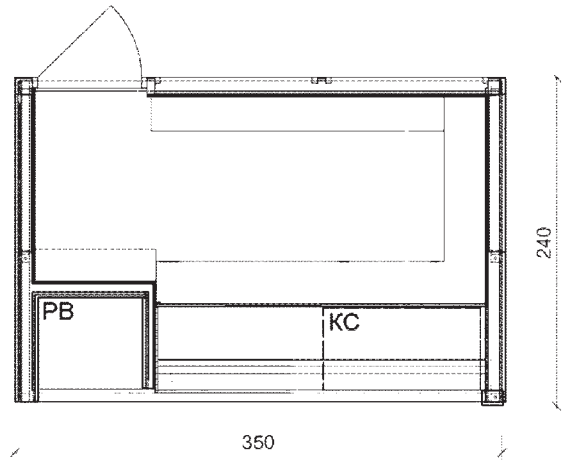

Графички прилог бр. 2 - Киоск "НБК 16 С-Б"

НБК 16  
 $\Pi = 10,5 \text{ m}^2$

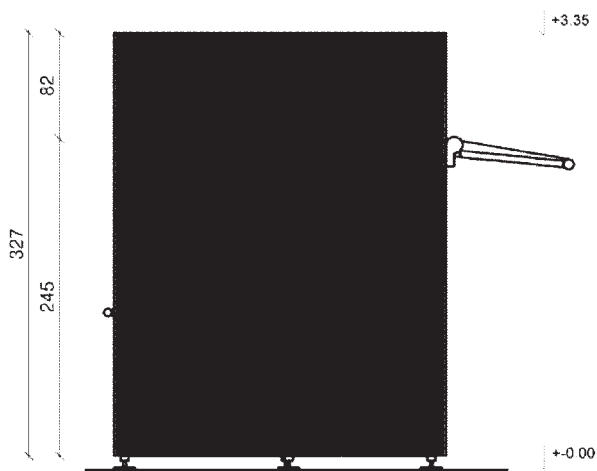
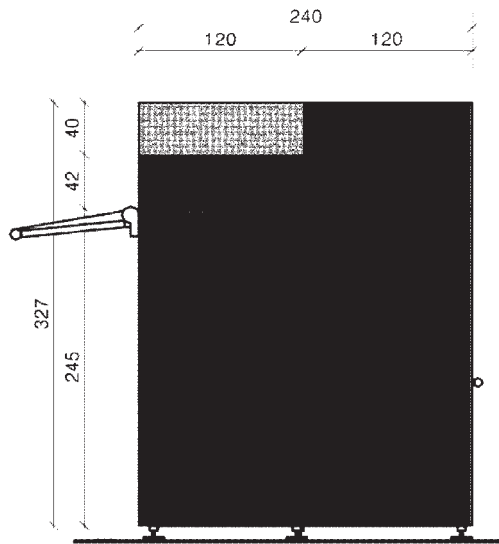
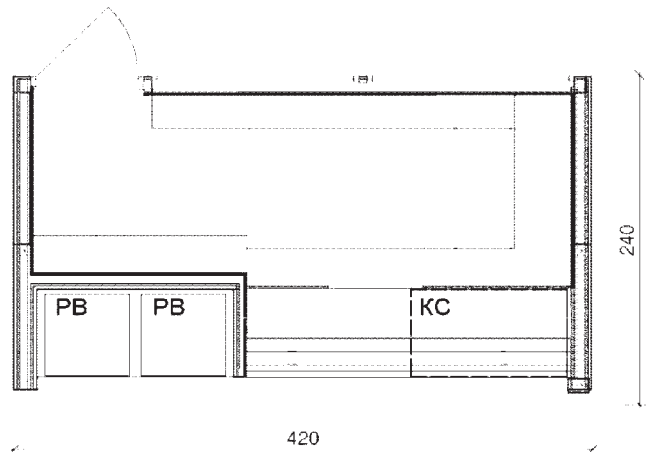

Графички прилог бр. 3 - Киоск "НБК 16"

Заменик градоначелника града Београда 30. децембра 2016. године, на основу чл. 155. и 159. Закона о основама система образовања и васпитања („Службени гласник РС”, бр. 72/09, 52/11, 55/13, 35/15 – аутентично тумачење, 68/15 и 62/16 – одлука УС), чл. 11, 12. и 13. Правилника о мерилима за утврђивање економске цене програма васпитања и образовања у предшколским установама („Службени гласник РС”, број 146/14) и члана 51. став 2. и члана 52. тачка 10. Статута Града Београда („Службени лист Града Београда”, бр. 39/08, 6/10, 23/13 и 17/16 – одлука УС), донео је

## РЕШЕЊЕ

### О УТВРЂИВАЊУ ЕКОНОМСКЕ ЦЕНЕ ПРОГРАМА ВАСПИТАЊА И ОБРАЗОВАЊА У ПРЕДШКОЛСКИМ УСТАНОВАМА ЧИЈИ ЈЕ ОСНИВАЧ ГРАД БЕОГРАД ЗА 2017. ГОДИНУ

#### I

Овим решењем утврђује се економска цена програма васпитања и образовања у предшколским установама чији је оснивач Град Београд за 2017. годину.

#### II

Економска цена програма васпитања и образовања у предшколским установама чији је оснивач град Београд утврђује се у износу од 27.952 динара месечно по детету.

Структуру економске цене из става I. ове тачке чине:

Укупни планирани расходи на годишњем нивоу за предшколске установе	Просечан број уписане деце	Просечна присутност деце	Годишња цена по детету
10.734.804.589	52.006	32.002	335.424

Расходи на месечном нивоу	Износ
Зараде запослених и други расходи за запослене	
Расходи за запослене	18.533
Трошкови пословања	
Стални трошкови (трошкови електричне енергије, грејања, комуналне услуге, трошкови осигурања имовине и лица, други стални трошкови)	3.145
Услуге по уговору (административне услуге, компјутерске услуге, услуге образовања, издаци за стручне испите, услуге информисања, услуге за домаћинство и угоститељство и остале опште и стручне услуге)	399
Специјализоване услуге (услуге образовања, културе и спорта, медицинске услуге, контрола намирница и здравствени прегледи запослених и остале специјализоване услуге)	121
Текуће поправке и одржавање објеката и опреме	1.171
Материјал (трошкови намирница за припремање оброка за исхрану деце, трошкови одржавања хигијене канцеларијски материјал, радна одећа и обућа за запослене, дидактика, медицински материјал потрошни материјал за рад са децом, алат, инвентар, материјал за саобраћај и други материјал)	4.406
Остали расходи (регистрација возила, обавезне републичке, општинске и судске таксе, накнаде за социјалну заштиту, накнада штете и други расходи)	177
Месечна цена по детету	27.952

Дневна економска цена по детету утврђује се дељењем месечне економске цене по детету из става I. ове тачке са бројем радних дана у месецу

#### III

Учешће корисника услуга у економској цени по детету износи 20%, односно за целодневне облике рада у трајању од 11 часова утврђује се у износу од 5.590,40 динара месечно по детету.

Учешће корисника услуга у економској цени по детету за целодневне облике рада у трајању од 11 часова – програм припреме за школу утврђује се у износу од 3.829,50 динара месечно по детету.

#### IV

Даном почетка примене овог решења престаје да важи Решење о утврђивању економске цене програма васпитања и образовања у предшколским установама чији је оснивач град Београд („Службени лист Града Београда”, број 93/15).

#### V

Ово решење објавити у „Службеном листу Града Београда”, а примењиваће се од 1. јануара 2017. године.

**Заменик градоначелника града Београда**  
Број 6-9035/16-Г-01, 30. децембра 2016. године

Заменик градоначелника  
**Андреја Младеновић, ср.**

Градоначелник града Београда 29. децембра 2016. године, на основу члана 69. Закона о јавним предузећима („Службени гласник РС”, број 15/16), члана 28. Закона о комуналним делатностима („Службени гласник РС”, број 88/11), Закона о главном граду члана 24, тачка 6. („Службени лист Града Београда”, 129/07 и 83/14 др. закон) и члана 52. тачка 6. Статута Града Београда („Службени лист Града Београда”, бр. 39/08, 6/10, 23/13 и 17/16 – одлука УС), донео је

## РЕШЕЊЕ

### О ДАВАЊУ САГЛАСНОСТИ НА ЦЕНОВНИК УСЛУГА ЈАВНОГ КОМУНАЛНОГ ПРЕДУЗЕЋА „ВЕТЕРИНА БЕОГРАД”

1. Даје се сагласност на Ценовник услуга Јавног комуналног предузећа „Ветерина Београд”, који је донео Надзорног одбор под бројем 32, на седници одржаној 5. децембра 2016. године.

2. Ово решење и ценовник из става I решења објавити у „Службеном листу Града Београда”, а ценовник се примењује од 1. јануара 2017. године.

**Градоначелник града Београда**

Број 38-8996/16-Г, 29. децембра 2016. године

Градоначелник  
**Синиша Мали, ср.**

На основу члана 28. став 1. тачка 10. Статута Јавног комуналног предузећа „Ветерина Београд”, а у складу са Одлуком о обављању делатности зоохигијене и зоохигијенске службе на територији града Београда („Службени лист Града Београда”, број 114/16), Надзорни одбор је на 27. седници одржаној 5. децембра 2016. године, донео

## ЦЕНОВНИК

### УСЛУГА ДЕЛАТНОСТИ ЗООХИГИЈЕНЕ ЈАВНОГ КОМУНАЛНОГ ПРЕДУЗЕЋА „ВЕТЕРИНА БЕОГРАД” КОЈЕ СЕ ФИНАНСИРАЈУ ИЗ СРЕДСТАВА БУЏЕТА ГРАДА БЕОГРАДА КАКО ЈЕ ДАТО У МАТЕРИЈАЛУ

1. Ценовник ће се примењивати од 1. јануара 2017. године након добијања сагласности градоначелника града Београда и објављивања у „Службеном листу Града Београда”.

2. Ступањем на снагу овог ценовника престаје да важи Ценовник услуга Јавног комуналног предузећа „Ветерина Београд” које се финансирају из средстава буџета Града Београда, објављен у „Службеном листу Града Београда”, број 79 од 25. јула 2016. године.

**Надзорни одбор ЈКП „Ветерина Београд”**

Број 32, 5. децембра 2016. године

Председник  
**Драгана Вујачић, ср.**

**ЦЕНОВНИК****УСЛУГА ДЕЛАТНОСТИ ЗООХИГИЈЕНЕ ЈАВНОГ КОМУНАЛНОГ ПРЕДУЗЕЋА „ВЕТЕРИНА БЕОГРАД” КОЈЕ СЕ ФИНАНСИРАЈУ ИЗ БУЏЕТА ГРАДА БЕОГРАДА**

ред-ни број	НАЗИВ	Јединица мере	Цена без ПДВ-а	Стопа ПДВ-а (%)	Цена са ПДВ-ом
1	Прикупљање напуштених и изгубљених паса и мачака	јединка-ком	1.416,67	20	1.700,00
2	Превоз прикупљених паса и мачака	локација	833,33	20	1.000,00
3	Хватање и збрињавање животиња свих врста	јединка-ком	2.416,67	20	2.900,00
4	Нешкољиво уклањање лешева напуштених и изгубљених паса и мачака са јавних површина	комад	916,67	20	1.100,00
5	Транспорт лешева напуштених и изгубљених паса и мачака до објекта за сакупљање	локација	833,33	20	1.000,00
6	Нешкољиво уклањање лешева животиња свих врста са јавних површина	комад	166,67	20	200,00
7	Транспорт лешева животиња свих врста до објекта за сакупљање	локација	833,33	20	1.000,00
8	Нешкољиво уклањање делова тела лешева животиња са јавних површина	кг	29,17	20	35,00
9	Транспорт делова тела лешева животиња до објекта за сакупљање	локација	833,33	20	1.000,00
10	Излазак скипе на терен	локација	916,67	20	1.100,00
11	Контрола популације паса и мачака са едукацијом власника	јединка-ком	1.250,00	20	1.500,00
12	Преглед са тријажом напуштених и изгубљених паса и мачака од стране доктора ветеринарске медицине	јединка-ком	416,67	20	500,00
13	Обележавање, означавање и регистрација напуштених и изгубљених паса и мачака	јединка-ком	1.041,67	20	1.250,00
14	Стерилизација напуштених и изгубљених паса и мачака	јединка-ком	4.666,67	20	5.600,00
15	Смештај животиња у прихватишту	јединка-ком/дан	179,17	20	215,00
16	Пружање помоћи животињи од стране доктора ветеринарске медицине	јединка-ком/дан	1.291,67	20	1.550,00
17	Превентивне мере здравствене заштите напуштених и изгубљених паса и мачака	комад	666,67	20	800,00
18	Преглед напуштених и изгубљених паса и мачака	јединка-ком	333,33	20	400,00
19	Лишавање живота за неизлечиво болесне и повређене напуштене и изгубљене животиње	јединка-ком	3.333,33	20	4.000,00

Ступањем на снагу овог ценовника престаје да важи Ценовник услуга Јавног комуналног предузећа „Ветерина Београд”

град” које се финансирају из средстава буџета Града Београда који је донео Надзорни одбор на 17. седници одржаној 28. јуна 2016. године, а објављен у „Службеном листу Града Београда”, број 79/16 од 25. јула 2016. године.

**Јавно комунално предузеће „Ветерина Београд”**  
Број 02-4788/1, 5. децембра 2016. године

Директор  
**Будимир Грубић, ср.**

Заменик градоначелника града Београда 30. децембра 2016. године, на основу члана 23. став 2. и члана 24. тачка 6. Закона о главном граду („Службени гласник РС”, бр. 129/07 и 83/14 – др. закон) и члана 51. став 2. и члана 52. тачка 6. Статута Града Београда („Службени лист Града Београда”, бр. 39/08, 6/10, 23/13 и 17/16 – одлука УС), донео је

**ЗАКЉУЧАК****О ИЗМЕНИ ИНТЕРВЕНТНИХ МЕРА ЗАШТИТЕ НАЈУГРОЖЕНИЈИХ ГРАЂАНА**

1. У Интервентним мерама заштите најугроженијих грађана („Службени лист Града Београда”, бр. 19/95, 13/96, 22/98, 10/99, 14/99, 21/99, 9/00, 21/00, 14/01, 19/01, 26/01, 1/02 11/02, 29/02, 2/03, 17/03, 33/03, 1/04, 12/04, 38/04, 15/05, 27/05, 27/06, 9/07, 39/07, 41/07, 42/08, 31/09, 1/10, 25/10, 39/10, 5/12, 41/12, 67/12, 33/13 и 78/13, 27/14, 104/14, 38/15, 85/15 и 67/16), у одељку III:

– У тачки в) речи „за децембар месец 2016. године” замењују се речима: „за децембар 2017. године”.

2. О реализацији овог закључка стараће се Градски центар за социјални рад, Секретаријат за социјалну заштиту, ЈКП „Инфостан технологије” и Секретаријат за привреду – Управа за цене.

3. Овај закључак објавити у „Службеном листу Града Београда”.

**Заменик градоначелника града Београда**  
Број 5-9025/16-Г-01, 30. децембар 2016. године

Заменик градоначелника  
**Андреја Младеновић, ср.**

**АКТИ ГРАДСКИХ ОПШТИНА****ПАЛИЛУЛА**

Скупштина Градске општине Палилула на 6. седници одржаној 30. децембра 2016. године, на основу члана 46. Закона о локалним изборима („Службени гласник РС”, бр. 129/07, 34/10 и 54/11), донела је

**ОДЛУКУ**

- Утврђује се престанак мандата одборнику у Скупштини Градске општине Палилула и то:
  - Ненаду Цвијановићу са изборне листе ДВЕРИ – ДСС, подношењем оставке, и
  - Маји Царић са изборне листе ДВЕРИ – ДСС, подношењем оставке.
- Констатује се неприхватање мандата одборника у Скупштини Градске општине Палилула:
  - Срђану Шупуту са изборне листе ДВЕРИ – ДСС, подношењем изјаве.
- Ову одлуку објавити у „Службеном листу Града Београда”.

**Скупштина Градске општине Палилула**  
Број 060-43/2016-I-7, 30. децембра 2016. године

Председник  
**Драгослав Шолак, ср.**

Скупштина Градске општине Палилула на 6. седници одржаној 30. децембра 2016. године, на основу члана 56. Закона о локалним изборима („Службени гласник РС”, бр. 129/07, 34/10 и 54/11), донела је

## ОДЛУКУ

### О ПОТВРЂИВАЊУ МАНДАТА ОДБОРНИКА СКУПШТИНЕ ГРАДСКЕ ОПШТИНЕ ПАЛИЛУЛА

1. Потврђује се мандат одборника Скупштине Градске општине Палилула изабраном на изборима за одборнике Скупштине Градске општине Палилула одржаним 24. априла 2016. године и то:

- Невени Томић са изборне листе ДВЕРИ – ДСС и
- Звездану Арсенијевићу са изборне листе ДВЕРИ – ДСС.

2. Мандат одборника Скупштине Градске општине Палилула почиње да тече даном потврђивања мандата и траје до истека мандата одборника којем је престао мандат.

3. Ову одлуку објавити у „Службеном листу Града Београда”.

Скупштина Градске општине Палилула  
Број 060-44/2016-I-7, 30. децембра 2016. године

Председник  
Драгослав Шолак, ср.

Скупштина Градске општине Палилула на 6. седници одржаној 30. децембра 2016. године, на основу чл. 6. и 43. Закона о буџетском систему („Службени гласник РС”, бр. 54/09, 73/10, 101/10, 101/11, 93/12, 62/13, 108/13, 142/14, 68/15, 103/15 и 99/16), члана 32. Закона о локалној самоуправи („Службени гласник РС”, бр. 129/07 и 83/14) и члана 25. Статута Градске општине Палилула („Службени лист Града Београда”, бр. 43/08, 16/10 и 35/13), донела је

## ОДЛУКУ

### О БУЏЕТУ ГРАДСКЕ ОПШТИНЕ ПАЛИЛУЛА ЗА 2017. ГОДИНУ

#### I. ОПШТИ ДЕО

##### Члан 1.

ОПИС	Износ (динара)
<b>А. РАЧУН ПРИХОДА И ПРИМАЊА, РАСХОДА И ИЗДАТАКА</b>	
1. Укупни приходи и примања од продаје нефинансијске имовине (кл. 7+8):	659.824.642
1.1. ТЕКУЋИ ПРИХОДИ (класа 7) у чему:	659.824.642
– текући приходи буџета укључујући и донације	659.824.642
– приходи од продаје добара и услуга индиректних буџетских корисника	–
1.2. ПРИМАЊА ОД ПРОДАЈЕ НЕФИНАНСИЈСКЕ ИМОВИНЕ (класа 8):	–
2. Укупни расходи и издаци за набавку нефинансијске имовине (кл. 4+5):	697.112.593
2.1. ТЕКУЋИ РАСХОДИ (класа 4) у чему:	626.306.721
– текући буџетски расходи укључујући и донације	626.306.721
– расходи из прихода од продаје добара и услуга индиректних буџетских корисника	–
2.2. ИЗДАЦИ ЗА НАБАВКУ НЕФИНАНСИЈСКЕ ИМОВИНЕ (класа 5)	70.805.872
у чему:	
– текући буџетски издаци са донацијама	70.805.872
– издаци из прихода од продаје добара и услуга индиректних буџетских корисника	–
БУЏЕТСКИ СУФИЦИТ / ДЕФИЦИТ (кл. 7+8) – (кл. 4+5):	-37.287.951
Издаци за набавку финансијске имовине (у циљу спровођења јавних политика) категорија 62	–

ОПИС	Износ (динара)
Примања од продаје финансијске имовине (категирија 92 осим 9211, 9221, 9219, 9227, 9228)	–
УКУПАН ФИСКАЛНИ СУФИЦИТ / ДЕФИЦИТ (7+8) – (4+5) +(92-62):	-37.287.951
<b>Б. РАЧУН ФИНАНСИРАЊА</b>	
Примања од продаје финансијске имовине (конта 9211, 9221, 9219, 9227, 9228)	–
Примања од задуживања (категирија 91)	–
Неутрошена средства из претходних година	49.427.951
Издаци за отплату главнице дуга (61)	12.140.000
Издаци за набавку финансијске имовине која није у циљу спровођења јавних политика (део 62)	–
НЕТО ФИНАНСИРАЊЕ:	37.287.951

#### Члан 2.

Укупан обим средстава за јавну потрошњу утврђен Градској општини Палилула чланом 4. Одлуке о обиму средстава за вршење послова града и градских општина и утврђивању прихода и примања који припадају граду, односно градским општинама у 2017. години (у даљем тексту: градска одлука) увећава се за износ средстава која се преносе из буџета града за конкретне намене а на основу акта градског Већа Града Београда на основу члана 5. став 1. градске одлуке.

Обим средстава за јавну потрошњу градске општине Палилула утврђен чланом 4. градске одлуке, повећава се и за износ средстава који се оствари по основу донација и трансфера.

#### Члан 3.

Капитални издаци у 2017. години планирају се у износу од 70.805.872 динара и то за:

Екон. класиф.	Извор финанс.	Намена	2017 година – износ – (динара)	2018 година – износ – (динара)	2019 година – износ – (динара)
511	01	Спортски терен у Борчи	7.500.000		
511	13	Капитално одржавање СРЦ „Радиој Коран” – пројекат озакоњења	3.000.000		
511	01	ЦК „Влада Дивљан” – сређивање противпожарне заштите према налазу противпожарне инспекције	4.000.000		
511	01	ЦК „Влада Дивљан” – пројектно планирање	500.000		
511	04	ЦК „Влада Дивљан” – пројектно планирање	100.000		
511	13	Уређење некатегорисаних путева – пројектна документација	2.979.120		
511	13	Изградња Дома културе у Борчи – пројектна документација	1.967.508		
511	13	Пројекат уређења шеталишта	594.720		
512	01	Аутомобили	2.750.000		
512	01	Административна опрема	3.150.000		
512	13	Административна опрема	509.604		
512	01	Административна опрема ЦК „Влада Дивљан“	350.000		
512	04	Административна опрема ЦК „Влада Дивљан“	770.000		
512	01	Опрема за образовање, културу и спорт ЦК „Влада Дивљан „	600.000		
512	04	Опрема за образовање, културу и спорт ЦК „Влада Дивљан „	100.000		
512	13	Позориште у ЦК „Влада Дивљан“	4.000		
512	01	Економско оснаживање социјалних категорија – пластеници	4.000.000		
512	13	Рециклажа није бламажа	920		
512	01	Колица за инвалиде	1.000.000		
512	01	Опремање дечјих игралишта	25.000.000		



Екон. класиф.	Извор финанс.	Намена	2017 година – износ – (динара)	2018 година – износ – (динара)	2019 година – износ – (динара)
512	01	Опремање дечјих игралишта – пројекат	500.000		
512	01	Опремање дечјих игралишта – геодетске услуге	100.000		
512	01	Теретане на отвореном	6.000.000		
541	01	Уређење зелених површина, паркова и међублоковског зеленила	5.000.000		
541	01	Откуп земљишта на гробљу у Овчи	330.000		
		УКУПНО	70.805.872		

## Члан 4.

За средства резерве издваја се 5.602.757 динара, и то за сталну резерву 600.000 динара, а текућу резерву 5.002.757 динара.

О коришћењу средстава из става 1. овог члана одлучује председник градске општине Палилула на предлог Одељења за финансије и привреду.

## Члан 5.

Примања по врстама и издаци по основним наменама утврђују се у следећим износима:

## ПРИМАЊА

Економска класификација	Врста прихода	Буџетска средства	Други извори	Укупна средства
321	ДБО ПРЕНЕТИХ СРЕДСТАВА ИЗ 2016 ГОДИНЕ	-	49.427.951	49.427.951
	Свега 3:	-	49.427.951	49.427.951
7	ТЕКУЋИ ПРИХОДИ			
71	Порези			
711	Порез на зараде	293.065.860	-	293.065.860
711	Порез на приходе од самосталних делатности	8.647.237	-	8.647.237
711	Порези на доходак, добит и капиталне добитке (од пољопривреде и шумарства)	-	-	-
711	Порези на доходак, добит и капиталне добитке (на земљиште)	-	-	-
711	Самодоприноси	-	-	-
713	Порез на имовину (од непокретности)	281.313.955	-	281.313.955
713	Порез на имовину (на апсолутна права)	7.305.924	-	7.305.924
714	Порези на добра и услуге (комуналне таксе)	4.700.000	-	4.700.000
716	Други порези (комуналне таксе)	3.800.000	-	3.800.000
	Свега 71:	598.832.976	-	598.832.976
73	Донације и трансфери			
732	Текуће донације од међународних организација у корист нивоа општина	-	-	-
733	Други текући трансфери од Републике у корист нивоа општина	-	-	-
733	Текући наменски трансфери од Републике у корист нивоа општина	-	-	-
733	Текући трансфери градова у корист нивоа општина	-	60.000	60.000
733	Капитални трансфери градова у корист нивоа општина	-	-	-
	Свега 73:	-	60.000	60.000
74	Други приходи			
741	Приходи од камата на средства буџета општине	-	-	-
741	Приходи од имовине (комуналне таксе)	1.841.666	-	1.841.666

Економска класификација	Врста прихода	Буџетска средства	Други извори	Укупна средства
742	Приходи од продаје добара и услуга у корист нивоа општина	28.600.000	5.770.000	34.370.000
742	Приходи од давања у закуп објеката Општине (са ПДВ-ом)	-	-	-
742	Општинске административне таксе	2.700.000	-	2.700.000
742	Приходи од делатности општинских органа и организација	650.000	-	650.000
743	Приходи од новчаних казни у корист нивоа општина	100.000	-	100.000
743	Приходи од мандатних казни у корист нивоа општина	300.000	-	300.000
744	Текући добровољни трансфери од правних лица	-	-	-
745	Остали приходи у корист нивоа општина	7.000.000	13.970.000	20.970.000
	Свега 74:	41.191.666	19.740.000	60.931.666
77	Меморандумске ставке за рефундацију расхода			
772	Меморандумске ставке из претходне године	-	-	-
	Свега 77:	-	-	-
	Свега 7:	640.024.642	19.800.000	659.824.642
812	ПРИМАЊА ОД ПРОДАЈЕ ПОКРЕТНЕ ИМОВИНЕ	-	-	-
911	ПРИМАЊА ОД ДОМАЋИХ ЗАДУЖИВАЊА	-	-	-
921	ПРИМАЊА ОД ПРОДАЈЕ ДОМАЋЕ ФИНАНСИЈСКЕ ИМОВИНЕ	-	-	-
	УКУПНИ ПРИХОДИ И ПРИМАЊА:	640.024.642	69.227.951	709.252.593

## ИЗДАЦИ – Општи део

Економска класификација	Опис	Средства из буџета	Из других извора	Укупно
4	ТЕКУЋИ РАСХОДИ			
41	Расходи за запослене			
411	Плате, додаци и накнаде запослених (зараде)	185.128.036	-	185.128.036
412	Социјални доприноси на терет послодавца	33.247.487	-	33.247.487
413	Накнаде у натури	4.380.000	680.000	5.060.000
414	Социјална давања	2.420.000	374.734	2.794.734
415	Накнаде трошкова за запослене	3.070.000	180.000	3.250.000
416	Награде запосленима и остали посебни расходи	1.634.000	-	1.634.000
	Свега 41:	229.879.523	1.234.734	231.114.257
42	Коришћење услуга и роба			
421	Стални трошкови	42.309.200	12.892.804	55.202.004
422	Трошкови путовања	4.949.000	330.000	5.279.000
423	Услуге по уговору	93.868.772	8.837.528	102.706.300
424	Специјализоване услуге	29.795.000	7.692.507	37.487.507
425	Текуће поправке и одржавање	60.579.400	15.363.189	75.942.589
426	Материјал	13.669.328	2.410.640	16.079.968
	Свега 42:	245.170.700	47.526.668	292.697.368
43	Амортизација и употреба средстава за рад			
431	Амортизација некретнина и опреме	-	-	-
	Свега 43:	-	-	-
44	Отплата камата и пратећи трошкови задуживања			
441	Отплата домаћих камата	450.000	-	450.000
444	Пратећи трошкови задуживања	5.000	-	5.000
	Свега 44:	455.000	-	455.000
46	Донације, дотације и трансфери			
463	Трансфери осталим нивоима власти	11.000.000	-	11.000.000

Економска класификација	Опис	Средства из буџета	Из других извора	Укупно
465	Остале дотације и трансфери	22.397.887	-	22.397.887
	Свега 46:	33.397.887	-	33.397.887
47	Социјално осигурање и социјална заштита			
472	Накнаде за социјалну заштиту из буџета	32.657.000	2.816.677	35.473.677
	Свега 47:	32.657.000	2.816.677	35.473.677
48	Остали расходи			
481	Дотације невладиним организацијама	12.198.775	3.300.000	15.498.775
482	Порези, обавезне таксе и казне	7.023.000	3.400.000	10.423.000
483	Новчане казне и пенали по решењу судова	600.000	-	600.000
484	Накнада за штету насталу од елементарних непогода	-	924.000	924.000
485	Накнада за штету насталу од стране државних органа	120.000	-	120.000
	Свега 48:	19.941.775	7.624.000	27.565.775
49	Средства резерве			
499	Средства резерве (стална и текућа)	5.602.757	-	5.602.757
	Свега 49:	5.602.757	-	5.602.757
	Свега 4:	567.104.642	59.202.079	626.306.721
5	ИЗДАЦИ ЗА НЕФИНАНСИЈСКУ ИМОВИНУ			
51	Основна средства			
511	Зграде и грађевински објекти	12.000.000	8.641.348	20.641.348
512	Машине и опрема	43.450.000	1.384.524	44.834.524
513	Остале некретнине и опрема	-	-	-
515	Нематеријална имовина	-	-	-
	Свега 51:	55.450.000	10.025.872	65.475.872
54	Природна имовина			
541	Земљиште	5.330.000	-	5.330.000
	Свега 54:	5.330.000	-	5.330.000

Економска класификација	Опис	Средства из буџета	Из других извора	Укупно
	Свега 5:	60.780.000	10.025.872	70.805.872
6	ИЗДАЦИ ЗА ОТПЛАТУ ГЛАВНИЦЕ И НАБАВКУ ФИНАНСИЈСКЕ ИМОВИНЕ			
61	Отплата главнице			
611	Отплата главнице домаћим кредиторима	12.140.000	-	12.140.000
	Свега 61:	12.140.000	-	12.140.000
62	Набавка финансијске имовине			
621	Набавка домаће финансијске имовине	-	-	-
	Свега 62:	-	-	-
	Свега 6:	12.140.000	-	12.140.000
	УКУПНИ РАСХОДИ:	640.024.642	69.227.951	709.252.593

## II. ПОСЕБАН ДЕО

### Члан 6.

Укупна средства буџета у 2017. години утврђена су у износу од 709.252.593 динара.

Укупна средства из става 1. овог члана формирана су приходима и примањима из следећих извора:

- текућих прихода у износу од 640.024.642 динара – извор финансирања 01,
- сопствених прихода буџетског корисника у износу од 19.740.000 динара – извор 04,
- донација од осталих нивоа власти у износу од 60.000 динара – извор финансирања 07,
- прихода из претходних година у износу од 49.427.951 динар – извор финансирања 13.

### ИЗДАЦИ – Посебни део

Раздео	Глава	Програмска класификација	Функција	Економска класификација	Опис	Из буџета	Из других извора	Укупно
1	2	3	4	5	6	7	8	9
I					СКУПШТИНА ГРАДСКЕ ОПШТИНЕ			
		2101			ПРОГРАМ 16: Политички систем локалне самоуправе			
			110		Извршни и законодавни органи, финансијски и фискални послови и спољни послови			
		2101-0001			ПРОГРАМСКА АКТИВНОСТ Функционисање Скупштине			
				411	Плате, додаци и накнаде запослених (зараде)	3.263.000	-	3.263.000
				412	Социјални доприноси на терет послодавца	582.000	-	582.000
				413	Накнаде у нагури	-	-	-
				414	Социјална давања запосленима	-	-	-
				415	Накнаде трошкова за запослене	80.000	-	80.000
				416	Награде запосленима и остали посебни расходи	384.000	-	384.000
				421	Стални трошкови	290.000	27.000	317.000
				423	Услуге по уговору	4.460.000	-	4.460.000
				465	Остале дотације и трансфери	420.000	-	420.000
				481	Дотације невладиним организацијама			
					- дотације политичким странкама	628.775	-	628.775
					Извори финансирања за програмску активност 2101-0001:			
				01	Приходи из буџета	10.107.775	-	10.107.775
				13	Приходи из претходних година	-	27.000	27.000
				07	Донације од осталих нивоа власти	-	-	-
					Укупно за програмску активност 2101-0001:	10.107.775	27.000	10.134.775
					Извори финансирања за функцију 110:			
				01	Приходи из буџета	10.107.775	-	10.107.775
				13	Приходи из претходних година	-	27.000	27.000

1	2	3	4	5	6	7	8	9
				07	Донације од осталих нивоа власти	-	-	-
					Укупно за функцију 110:	10.107.775	27.000	10.134.775
					Извори финансирања за програм 16:			
				01	Приходи из буџета	10.107.775	-	10.107.775
				13	Приходи из претходних година	-	27.000	27.000
				07	Донације од осталих нивоа власти	-	-	-
					Укупно за програм 16:	10.107.775	27.000	10.134.775
					Извори финансирања за раздео I:			
				01	Приходи из буџета	10.107.775	-	10.107.775
				13	Приходи из претходних година	-	27.000	27.000
				07	Донације од осталих нивоа власти	-	-	-
					Укупно за раздео I:	10.107.775	27.000	10.134.775
II					ПРЕДСЕДНИК ГРАДСКЕ ОПШТИНЕ И ВЕЋЕ ГРАДСКЕ ОПШТИНЕ			
	2101				ПРОГРАМ 16: Политички систем локалне самоуправе			
		110			Извршни и законодавни органи, финансијски и фискални послови и спољни послови			
	2101-0002				ПРОГРАМСКА АКТИВНОСТ Функционисање локалне самоуправе и градских општина			
				411	Плате, додаци и накнаде запослених (зараде)	18.423.400	-	18.423.400
				412	Социјални доприноси на терет послодавца	3.300.000	-	3.300.000
				413	Накнаде у природи	80.000	-	80.000
				415	Накнаде трошкова за запослене	350.000	-	350.000
				423	Услуге по уговору	-	-	-
				465	Остале дотације и трансфери	2.350.000	-	2.350.000
					Извори финансирања за програмску активност 2101-0002:			
				01	Приходи из буџета	24.503.400	-	24.503.400
				13	Приходи из претходних година	-	-	-
					Укупно за програмску активност 2101-0002:	24.503.400	-	24.503.400
					Извори финансирања за функцију 110:			
				01	Приходи из буџета	24.503.400	-	24.503.400
				13	Приходи из претходних година	-	-	-
					Укупно за функцију 110:	24.503.400	-	24.503.400
					Извори финансирања за програм 16:			
				01	Приходи из буџета	24.503.400	-	24.503.400
				13	Приходи из претходних година	-	-	-
					Укупно за програм 16:	24.503.400	-	24.503.400
					Извори финансирања за раздео II:			
				01	Приходи из буџета	24.503.400	-	24.503.400
				13	Приходи из претходних година	-	-	-
					Укупно за раздео II:	24.503.400	-	24.503.400
III					ПРАВОБРАНИЛАШТВО ГРАДСКЕ ОПШТИНЕ			
	0602				ПРОГРАМ 15: Опште услуге локалне самоуправе			
		330			Судови			
	0602-0004				ПРОГРАМСКА АКТИВНОСТ Општинско правобранилаштво			
				411	Плате, додаци и накнаде запослених (зараде)	7.128.400	-	7.128.400
				412	Социјални доприноси на терет послодавца	1.300.000	-	1.300.000
				413	Накнаде у природи	200.000	-	200.000
				414	Социјална давања запосленима	70.000	-	70.000
				415	Накнаде трошкова за запослене	40.000	-	40.000
				416	Награде запосленима и остали посебни расходи	-	-	-
				422	Трошкови путовања	55.000	-	55.000
				423	Услуге по уговору	900.000	-	900.000
				426	Материјал	280.000	-	280.000
				465	Остале дотације и трансфери	860.000	-	860.000
				482	Порези, обавезне таксе и казне	90.000	-	90.000
				483	Новчане казне и пенали по решењу судова	600.000	-	600.000
					Извори финансирања за програмску активност 0602-0004:			
				01	Приходи из буџета	11.523.400	-	11.523.400
				13	Приходи из претходних година	-	-	-
					Укупно за програмску активност 0602-0004:	11.523.400	-	11.523.400
					Извори финансирања за функцију 330:			
				01	Приходи из буџета	11.523.400	-	11.523.400
				13	Приходи из претходних година	-	-	-
					Укупно за функцију 330:	11.523.400	-	11.523.400
					Извори финансирања за програм 15:			
				01	Приходи из буџета	11.523.400	-	11.523.400
				13	Приходи из претходних година	-	-	-
					Укупно за програм 15:	11.523.400	-	11.523.400

1	2	3	4	5	6	7	8	9
					Извори финансирања за раздео III:			
				01	Приходи из буџета	11.523.400	-	11.523.400
				13	Приходи из претходних година	-	-	-
					Укупно за раздео III:	11.523.400	-	11.523.400
IV					УПРАВА ГРАДСКЕ ОПШТИНЕ			
		0901			ПРОГРАМ 11: Социјална и дечја заштита			
			070		Социјална помоћ угроженом становништву			
		0901-0003			ПРОГРАМСКА АКТИВНОСТ Подршка социо-хуманитарним организацијама			
				481	Дотације невладиним организацијама	2.400.000	800.000	3.200.000
					Извори финансирања за програмску активност 0901-0003:			
				01	Приходи из буџета	2.400.000	-	2.400.000
				13	Приходи из претходних година	-	800.000	800.000
				07	Донације од осталих нивоа власти	-	-	-
					Укупно за програмску активност 0901-0003:	2.400.000	800.000	3.200.000
		0901-0004			ПРОГРАМСКА АКТИВНОСТ Саветодавно-терапијске и социјално-едукативне услуге			
				423	Услуге по уговору	-	7.100	7.100
				472	Накнаде за социјалну заштиту из буџета	257.000	175.923	432.923
					Извори финансирања за програмску активност 0901-0004:			
				01	Приходи из буџета	257.000	-	257.000
				13	Приходи из претходних година	-	183.023	183.023
					Укупно за програмску активност 0901-0004:	257.000	183.023	440.023
		0901-0005			ПРОГРАМСКА АКТИВНОСТ Подршка реализацији програма Црвеног крста			
				481	Дотације невладиним организацијама	500.000	-	500.000
					Извори финансирања за програмску активност 0901-0005:			
				01	Приходи из буџета	500.000	-	500.000
				13	Приходи из претходних година	-	-	-
					Укупно за програмску активност 0901-0005:	500.000	-	500.000
		0901-0007			ПРОГРАМСКА АКТИВНОСТ Подршка материјално угрожених лица / породица			
				472	Накнаде за социјалну заштиту из буџета	600.000	-	600.000
					Извори финансирања за програмску активност 0901-0007:			
				01	Приходи из буџета	600.000	-	600.000
				13	Приходи из претходних година	-	-	-
				07	Донације од осталих нивоа власти	-	-	-
					Укупно за програмску активност 0901-0007:	600.000	-	600.000
		0901-1001			ПРОЈЕКАТ: Акција Палилулски мајстор			
				472	Накнаде за социјалну заштиту из буџета	2.500.000	114.754	2.614.754
					Извори финансирања за пројекат 0901-1001:			
				01	Приходи из буџета	2.500.000	-	2.500.000
				13	Приходи из претходних година	-	114.754	114.754
					Укупно за пројекат 0901-1001:	2.500.000	114.754	2.614.754
		0901-1002			ПРОЈЕКАТ: Акција „Колица за бебе“			
				472	Накнаде за социјалну заштиту из буџета	12.000.000	-	12.000.000
					Извори финансирања за пројекат 0901-1002:			
				01	Приходи из буџета	12.000.000	-	12.000.000
				13	Приходи из претходних година	-	-	-
					Укупно за пројекат 0901-1002:	12.000.000	-	12.000.000
		0901-1003			ПРОЈЕКАТ: „Помоћ старијим лицима и инвалидима“			
				423	Услуге по уговору	-	-	-
				424	Специјализоване услуге	1.500.000	-	1.500.000
				512	Машине и опрема	1.000.000	-	1.000.000
					Извори финансирања за пројекат 0901-1003:			
				01	Приходи из буџета	2.500.000	-	2.500.000
				13	Приходи из претходних година	-	-	-
					Укупно за пројекат 0901-1003:	2.500.000	-	2.500.000
		0901-1005			ПРОЈЕКАТ: Грађевински пакети за избегла лица			
				472	Накнаде за социјалну заштиту из буџета	-	550.000	550.000
					Извори финансирања за пројекат 0901-1005:			
				01	Приходи из буџета	-	-	-
				13	Приходи из претходних година	-	550.000	550.000
				07	Донације од осталих нивоа власти	-	-	-
					Укупно за пројекат 0901-1005:	-	550.000	550.000
		0901-1006			ПРОЈЕКАТ: Грађевински пакети за интерно расељена лица			
				472	Накнаде за социјалну заштиту из буџета	-	330.000	330.000
					Извори финансирања за пројекат 0901-1006:			
				01	Приходи из буџета	-	-	-
				13	Приходи из претходних година	-	330.000	330.000

1	2	3	4	5	6	7	8	9
				07	Донације од осталих нивоа власти	-	-	-
					Укупно за пројекат 0901-1006:	-	330.000	330.000
		0901-1008			ПРОЈЕКАТ: Економско оснаживање избеглица			
				472	Накнаде за социјалну заштиту из буџета	-	200.000	200.000
					Извори финансирања за пројекат 0901-1008:			
				01	Приходи из буџета	-	-	-
				13	Приходи из претходних година	-	200.000	200.000
				07	Донације од осталих нивоа власти	-	-	-
					Укупно за пројекат 0901-1008:	-	200.000	200.000
		0901-1009			ПРОЈЕКАТ: Економско оснаживање интерно расељених лица			
				472	Накнаде за социјалну заштиту из буџета	-	1.000.000	1.000.000
					Извори финансирања за пројекат 0901-1009:			
				01	Приходи из буџета	-	-	-
				13	Приходи из претходних година	-	1.000.000	1.000.000
				07	Донације од осталих нивоа власти	-	-	-
					Укупно за пројекат 0901-1009:	-	1.000.000	1.000.000
		0901-1011			ПРОЈЕКАТ: Економско оснаживање социјално угрожених категорија			
				512	Машине и опрема	4.000.000	-	4.000.000
					Извори финансирања за пројекат 0901-1011:			
				01	Приходи из буџета	4.000.000	-	4.000.000
				13	Приходи из претходних година	-	-	-
				07	Донације од осталих нивоа власти	-	-	-
					Укупно за пројекат 0901-1011:	4.000.000	-	4.000.000
		0901-1013			ПРОЈЕКАТ: Трошкови ЕДБ-а контејнерског насеља у Крњачи			
				421	Стални трошкови	-	3.876.903	3.876.903
					Извори финансирања за пројекат 0901-1013:			
				01	Приходи из буџета	-	-	-
				13	Приходи из претходних година	-	3.876.903	3.876.903
					Укупно за пројекат 0901-1013:	-	3.876.903	3.876.903
		0901-1014			ПРОЈЕКАТ: Једнодневни излети пензионера			
				422	Трошкови путовања	4.000.000	-	4.000.000
					Извори финансирања за пројекат 0901-1014:			
				01	Приходи из буџета	4.000.000	-	4.000.000
				13	Приходи из претходних година	-	-	-
					Укупно за пројекат 0901-1014:	4.000.000	-	4.000.000
					Извори финансирања за функцију 070:			
				01	Приходи из буџета	28.757.000	-	28.757.000
				13	Приходи из претходних година	-	7.054.680	7.054.680
				07	Донације од осталих нивоа власти	-	-	-
				08	Донације од невладиних организација и појединаца	-	-	-
					Укупно за функцију 070:	28.757.000	7.054.680	35.811.680
					Извори финансирања за програм 11:			
				01	Приходи из буџета	28.757.000	-	28.757.000
				13	Приходи из претходних година	-	7.054.680	7.054.680
				07	Донације од осталих нивоа власти	-	-	-
				08	Донације од невладиних организација и појединаца	-	-	-
					Укупно за програм 11:	28.757.000	7.054.680	35.811.680
		0602			ПРОГРАМ 15: Опште услуге локалне самоуправе			
			110		Извршни и законодавни органи, финансијски и фискални послови и спољни послови			
		0602-0001			ПРОГРАМСКА АКТИВНОСТ Функционисање локалне самоуправе и градских општина			
				421	Стални трошкови	-	-	-
				422	Трошкови путовања	-	-	-
				423	Услуге по уговору	4.755.000	30.188	4.785.188
				424	Специјализоване услуге	-	-	-
				426	Материјал	231.000	-	231.000
				444	Пратећи трошкови задуживања	-	-	-
				463	Трансфери осталим нивоима власти	-	-	-
				465	Остале дотације и трансфери	-	-	-
				481	Дотације невладиним организацијама	350.000	-	350.000
				482	Порези, обавезне таксе и казне	-	-	-
				484	Накнада за штету насталу услед елементарних непогода	-	-	-
					Извори финансирања за програмску активност 0602-0001:			
				01	Приходи из буџета	5.336.000	-	5.336.000
				13	Приходи из претходних година	-	30.188	30.188
				07	Донације од осталих нивоа власти	-	-	-
				08	Донације од невладиних организација и појединаца	-	-	-

1	2	3	4	5	6	7	8	9
				15	Неутрошена средства донација из претходних година	-	-	-
					Укупно за програмску активност 0602-0001:	5.336.000	30.188	5.366.188
		0602-0009			ПРОГРАМСКА АКТИВНОСТ Текућа буџетска резерва			
				499	Средства резерве	5.002.757	-	5.002.757
					Извори финансирања за програмску активност 0602-0009:			
				01	Приходи из буџета	5.002.757	-	5.002.757
					Укупно за програмску активност 0602-0009:	5.002.757	-	5.002.757
		0602-0010			ПРОГРАМСКА АКТИВНОСТ Стална буџетска резерва			
				499	Средства резерве	600.000	-	600.000
					Извори финансирања за програмску активност 0602-0010:			
				01	Приходи из буџета	600.000	-	600.000
					Укупно за програмску активност 0602-0010:	600.000	-	600.000
		0602-1001			ПРОЈЕКАТ: Услуге медијског праћења			
				423	Услуге по уговору	7.060.000	487.400	7.547.400
					Извори финансирања за пројекат 0602-1001:			
				01	Приходи из буџета	7.060.000	-	7.060.000
				13	Приходи из претходних година	-	487.400	487.400
					Укупно за пројекат 0602-1001:	7.060.000	487.400	7.547.400
		0602-1004			ПРОЈЕКАТ: Општинска слава и Дан општине			
				423	Услуге по уговору	200.000	-	200.000
					Извори финансирања за пројекат 0602-1004:			
				01	Приходи из буџета	200.000	-	200.000
				13	Приходи из претходних година	-	-	-
					Укупно за пројекат 0602-1004:	200.000	-	200.000
					Извори финансирања за функцију 110:			
				01	Приходи из буџета	18.198.757	-	18.198.757
				13	Приходи из претходних година	-	517.588	517.588
				07	Донације од осталих нивоа власти	-	-	-
				08	Донације од невладиних организација и појединаца	-	-	-
				15	Неутрошена средства донација из претходних година	-	-	-
					Укупно за функцију 110:	18.198.757	517.588	18.716.345
			130		Опште услуге			
		0602-0001			ПРОГРАМСКА АКТИВНОСТ Функционисање локалне самоуправе и градских општина			
				411	Плате, додаци и накнаде запослених (зараве)	144.749.045	-	144.749.045
				412	Социјални доприноси на терет послодавца	26.009.816	-	26.009.816
				413	Накнаде у натури	4.100.000	-	4.100.000
				414	Социјална давања запосленима	2.050.000	44.734	2.094.734
				415	Накнаде трошкова за запослене	2.600.000	-	2.600.000
				416	Награде запосленима и остали посебни расходи	1.250.000	-	1.250.000
				421	Стални трошкови	25.010.300	2.724.901	27.735.201
				422	Трошкови путовања	548.000	-	548.000
				423	Услуге по уговору	55.345.000	2.215.440	57.560.440
				424	Специјализоване услуге	25.000	-	25.000
				425	Текуће поправке и одржавање	6.800.000	7.320	6.807.320
				426	Материјал	12.415.000	130.000	12.545.000
				465	Остале дотације и трансфери	17.703.262	-	17.703.262
				472	Накнаде за социјалну заштиту из буџета	-	-	-
				481	Дотације невладиним организацијама	-	-	-
				482	Порези, обавезне таксе и казне	233.000	-	233.000
				483	Новчане казне и пенали по решењу судова	-	-	-
				484	Накнада за штету насталу услед елементарних непогода	-	-	-
				485	Накнада за штету насталу од стране државних органа	120.000	-	120.000
				511	Зграде и грађевински објекти	4.000.000	-	4.000.000
				512	Машине и опрема	5.900.000	513.604	6.413.604
				513	Остале некретнине и опрема	-	-	-
				515	Нематеријална имовина	-	-	-
					Извори финансирања за програмску активност 0602-0001:			
				01	Приходи из буџета	308.858.423	-	308.858.423
				13	Приходи из претходних година	-	5.635.999	5.635.999
				07	Донације од осталих нивоа власти	-	-	-
				08	Донације од невладиних организација и појединаца	-	-	-
				09	Примања од продаје нефинансијске имовине	-	-	-
				12	Примања од отплате датих кредита и продаје финансијске имовине	-	-	-
				15	Неутрошена средства донација из претходних година	-	-	-
					Укупно за програмску активност 0602-0001:	308.858.423	5.635.999	314.494.422
		0602-1002			ПРОЈЕКАТ: Одсек за лична стања грађана и вођење матичних књига			

1	2	3	4	5	6	7	8	9
				422	Трошкови путовања	-	60.000	60.000
					Извори финансирања за пројекат 0602-1002:			
				01	Приходи из буџета	-	-	-
				13	Приходи из претходних година	-	-	-
				07	Донације од осталих нивоа власти	-	60.000	60.000
					Укупно за пројекат 0602-1002:	-	60.000	60.000
					Извори финансирања за функцију 130:			
				01	Приходи из буџета	308.858.423	-	308.858.423
				13	Приходи из претходних година	-	5.635.999	5.635.999
				07	Донације од осталих нивоа власти	-	60.000	60.000
				08	Донације од невладиних организација и појединаца	-	-	-
				09	Примања од продаје нефинансијске имовине	-	-	-
				12	Примања од отплате датих кредита и продаје финансијске имовине	-	-	-
				15	Неутрошена средства донација из претходних година	-	-	-
					Укупно за функцију 130:	308.858.423	5.695.999	314.554.422
			360		Јавни ред и мир неklasификован на другом месту			
	0602-0001				ПРОГРАМСКА АКТИВНОСТ Функционисање локалне самоуправе и градских општина			
				416	Награде запосленима и остали посебни расходи	-	-	-
				423	Услуге по уговору	-	-	-
				425	Текуће поправке и одржавање	-	55.000	55.000
				463	Трансфери осталим нивоима власти	-	-	-
				465	Остале дотације и трансфери	-	-	-
				472	Накнаде за социјалну заштиту из буџета	-	-	-
					Извори финансирања за програмску активност 0602-0001:			
				01	Приходи из буџета	-	-	-
				13	Приходи из претходних година	-	55.000	55.000
				07	Донације од осталих нивоа власти	-	-	-
					Укупно за програмску активност 0602-0001:	-	55.000	55.000
					Извори финансирања за функцију 360:			
				01	Приходи из буџета	-	-	-
				13	Приходи из претходних година	-	55.000	55.000
				07	Донације од осталих нивоа власти	-	-	-
					Укупно за функцију 360:	-	55.000	55.000
			170		Трансакције јавног дуга			
	0602-0003				ПРОГРАМСКА АКТИВНОСТ Сервисирање јавног дуга			
				441	Отплате домаћих камата	450.000	-	450.000
				444	Пратећи трошкови задуживања	5.000	-	5.000
				611	Отплата главнице домаћим кредиторима	12.140.000	-	12.140.000
					Извори финансирања за програмску активност 0602-0003:			
				01	Приходи из буџета	12.595.000	-	12.595.000
				13	Приходи из претходних година	-	-	-
				12	Примања од отплате датих кредита и продаје финансијске имовине	-	-	-
					Укупно за програмску активност 0602-0002:	12.595.000	-	12.595.000
					Извори финансирања за функцију 170:			
				01	Приходи из буџета	12.595.000	-	12.595.000
				13	Приходи из претходних година	-	-	-
				12	Примања од отплате датих кредита и продаје финансијске имовине	-	-	-
					Укупно за функцију 170:	12.595.000	-	12.595.000
					Извори финансирања за програм 15:			
				01	Приходи из буџета	339.652.180	-	339.652.180
				13	Приходи из претходних година	-	6.208.587	6.208.587
				07	Донације од осталих нивоа власти	-	60.000	60.000
				08	Донације од невладиних организација и појединаца	-	-	-
				09	Примања од продаје нефинансијске имовине	-	-	-
				12	Примања од отплате датих кредита и продаје финансијске имовине	-	-	-
				15	Неутрошена средства донација из претходних година	-	-	-
					Укупно за програм 15:	339.652.180	6.268.587	345.920.767
	0101				ПРОГРАМ 5: Пољопривреда и рурални развој			
			421		Пољопривреда			
	0101-0003				ПРОГРАМСКА АКТИВНОСТ Мере подршке руралном развоју			
				422	Трошкови путовања	25.000	-	25.000
				424	Специјализоване услуге	-	-	-
				425	Текуће поправке и одржавање	-	1.746.567	1.746.567
				426	Материјал	-	10.640	10.640
					Извори финансирања за програмску активност 0101-0003:			
				01	Приходи из буџета	25.000	-	25.000

1	2	3	4	5	6	7	8	9
				13	Приходи из претходних година	-	1.757.207	1.757.207
				07	Донације од осталих нивоа власти	-	-	-
					Укупно за програмску активност 0101-0003:	25.000	1.757.207	1.782.207
					Извори финансирања за функцију 421:			
				01	Приходи из буџета	25.000	-	25.000
				13	Приходи из претходних година	-	1.757.207	1.757.207
				07	Донације од осталих нивоа власти	-	-	-
					Укупно за функцију 421:	25.000	1.757.207	1.782.207
					Извори финансирања за програм 5:			
				01	Приходи из буџета	25.000	-	25.000
				13	Приходи из претходних година	-	1.757.207	1.757.207
				07	Донације од осталих нивоа власти	-	-	-
					Укупно за програм 5:	25.000	1.757.207	1.782.207
		0701			ПРОГРАМ 7: Организација саобраћаја и саобраћајна инфраструктура			
			450		Саобраћај			
		0701-0002			ПРОГРАМСКА АКТИВНОСТ Одржавање саобраћајне инфраструктуре			
				425	Текуће поправке и одржавање	1.155.000	1.139.931	2.294.931
				511	Зграде и грађевински објекти	-	2.979.120	2.979.120
					Извори финансирања за програмску активност 0702-0002:			
				01	Приходи из буџета	1.155.000	-	1.155.000
				13	Приходи из претходних година	-	4.119.051	4.119.051
				07	Донације од осталих нивоа власти	-	-	-
					Укупно за програмску активност 0702-0002:	1.155.000	4.119.051	5.274.051
		0701-1001			ПРОЈЕКАТ: Израда надстрешница на стајалиштима ГСП-а			
				425	Текуће поправке и одржавање	-	8.343.729	8.343.729
					Извори финансирања за пројекат 0701-1001:			
				01	Приходи из буџета	-	-	-
				13	Приходи из претходних година	-	8.343.729	8.343.729
					Укупно за пројекат 0701-1001:	-	8.343.729	8.343.729
		0701-1002			ПРОЈЕКАТ: Унапређење безбедности саобраћаја			
				423	Услуге по уговору	-	-	-
				426	Материјал	-	500.000	500.000
				463	Трансфери осталим нивоима власти	-	-	-
				481	Дотације невладиним организацијама	-	2.500.000	2.500.000
					Извори финансирања за пројекат 0701-1002:			
				01	Приходи из буџета	-	-	-
				13	Приходи из претходних година	-	3.000.000	3.000.000
				07	Донације од осталих нивоа власти	-	-	-
					Укупно за пројекат 0701-1002:	-	3.000.000	3.000.000
					Извори финансирања за функцију 450:			
				01	Приходи из буџета	1.155.000	-	1.155.000
				13	Приходи из претходних година	-	15.462.780	15.462.780
				07	Донације од осталих нивоа власти	-	-	-
					Укупно за функцију 450:	1.155.000	15.462.780	16.617.780
					Извори финансирања за програм 7:			
				01	Приходи из буџета	1.155.000	-	1.155.000
				13	Приходи из претходних година	-	15.462.780	15.462.780
				07	Донације од осталих нивоа власти	-	-	-
					Укупно за програм 7:	1.155.000	15.462.780	16.617.780
		0401			ПРОГРАМ 6: Заштита животне средине			
			560		Заштита животне средине неклассификована на другом месту			
		0401-0001			ПРОГРАМСКА АКТИВНОСТ Управљање заштитом животне средине			
				421	Стални трошкови	-	-	-
				422	Трошкови путовања	-	-	-
				423	Услуге по уговору	-	-	-
				424	Специјализоване услуге	-	415.920	415.920
				425	Текуће поправке и одржавање	-	-	-
				426	Материјал	-	-	-
				463	Трансфери осталим нивоима власти	-	-	-
				465	Остале дотације и трансфери	-	-	-
				472	Накнаде за социјалну заштиту из буџета	-	-	-
				481	Дотације невладиним организацијама	-	-	-
				482	Порези, обавезне таксе и казне	-	-	-
				484	Накнада за штету насталу услед елементарних непогода	-	924.000	924.000
				512	Машине и опрема	-	920	920



1	2	3	4	5	6	7	8	9
				541	Земљиште	-	-	-
					Извори финансирања за програмску активност 0401-0001:			
				01	Приходи из буџета	-	-	-
				13	Приходи из претходних година	-	1.340.840	1.340.840
				07	Донације од осталих нивоа власти	-	-	-
					Укупно за програмску активност 0401-0001:	-	1.340.840	1.340.840
		0401-1002			ПРОЈЕКАТ: Дренажа канала у Крњачи			
				424	Специјализоване услуге	-	12.382	12.382
					Извори финансирања за пројекат 0401-1002:			
				01	Приходи из буџета	-	-	-
				13	Приходи из претходних година	-	12.382	12.382
					Укупно за пројекат 0401-1002:	-	12.382	12.382
		0401-1003			ПРОЈЕКАТ: Чишћење снега			
				424	Специјализоване услуге	-	3.151.820	3.151.820
					Извори финансирања за пројекат 0401-1003:			
				01	Приходи из буџета	-	-	-
				13	Приходи из претходних година	-	3.151.820	3.151.820
					Укупно за пројекат 0401-1003:	-	3.151.820	3.151.820
					Извори финансирања за функцију 560:			
				01	Приходи из буџета	-	-	-
				13	Приходи из претходних година	-	4.505.042	4.505.042
				07	Донације од осталих нивоа власти	-	-	-
					Укупно за функцију 560:	-	4.505.042	4.505.042
					Извори финансирања за програм 6:			
				01	Приходи из буџета	-	-	-
				13	Приходи из претходних година	-	4.505.042	4.505.042
				07	Донације од осталих нивоа власти	-	-	-
					Укупно за програм 6:	-	4.505.042	4.505.042
		1101			ПРОГРАМ 1: Урбанизам и просторно планирање			
			620		Развој заједнице			
		1101-1001			ПРОЈЕКАТ: Рушење и уклањање бесправно подигнутих објеката			
				424	Специјализоване услуге	-	1.491.014	1.491.014
					Извори финансирања за пројекат 1101-1001:			
				01	Приходи из буџета	-	-	-
				13	Приходи из претходних година	-	1.491.014	1.491.014
				07	Донације од осталих нивоа власти	-	-	-
					Укупно за пројекат 1101-1001:	-	1.491.014	1.491.014
		1101-1008			ПРОЈЕКАТ: Теретане на отвореном			
				512	Машине и опрема	6.000.000	-	6.000.000
					Извори финансирања за пројекат 1101-1008:			
				01	Приходи из буџета	6.000.000	-	6.000.000
				13	Приходи из претходних година	-	-	-
				07	Донације од осталих нивоа власти	-	-	-
					Укупно за пројекат 1101-1008:	6.000.000	-	6.000.000
		1101-1010			ПРОЈЕКАТ: Уређење насеља на територији Општине			
				423	Услуге по уговору	-	-	-
				425	Текуће поправке и одржавање	42.500.000	2.830.642	45.330.642
				511	Зграде и грађевински објекти	-	594.720	594.720
					Извори финансирања за пројекат 1101-1010:			
				01	Приходи из буџета	42.500.000	-	42.500.000
				13	Приходи из претходних година	-	3.425.362	3.425.362
				07	Донације од осталих нивоа власти	-	-	-
					Укупно за пројекат 1101-1010:	42.500.000	3.425.362	45.925.362
					Извори финансирања за функцију 620:			
				01	Приходи из буџета	48.500.000	-	48.500.000
				13	Приходи из претходних година	-	4.916.376	4.916.376
				07	Донације од осталих нивоа власти	-	-	-
					Укупно за функцију 620:	48.500.000	4.916.376	53.416.376
			660		Послови становања и заједнице неklasификовани на другом месту			
		1101-1012			ПРОЈЕКАТ: Комуналне услуге			
				421	Стални трошкови	200.000	-	200.000
					Извори финансирања за пројекат 1101-1012:			
				01	Приходи из буџета	200.000	-	200.000
				13	Приходи из претходних година	-	-	-
				12	Примања од отплате датих кредита и продаје финансијске имовине	-	-	-
					Укупно за пројекат 1101-1012:	200.000	-	200.000

1	2	3	4	5	6	7	8	9
					Извори финансирања за функцију 660:			
				01	Приходи из буџета	200.000	-	200.000
				13	Приходи из претходних година	-	-	-
				12	Примања од отплате датих кредита и продаје финансијске имовине	-	-	-
					Укупно за функцију 660:	200.000	-	200.000
					Извори финансирања за програм 1:			
				01	Приходи из буџета	48.700.000	-	48.700.000
				13	Приходи из претходних година	-	4.916.376	4.916.376
				12	Примања од отплате датих кредита и продаје финансијске имовине	-	-	-
				07	Донације од осталих нивоа власти	-	-	-
					Укупно за програм 1:	48.700.000	4.916.376	53.616.376
		1102			ПРОГРАМ 2: Комуналне делатности			
			410		Општи економски и комерцијални послови по питању рада			
		1102-0005			ПРОГРАМСКА АКТИВНОСТ Уређивање, одржавање и коришћење пијаца			
				421	Стални трошкови	1.469.000	-	1.469.000
				423	Услуге по уговору	-	-	-
				424	Специјализоване услуге	-	-	-
				425	Текуће поправке и одржавање	-	-	-
				426	Материјал	200.000	-	200.000
				482	Порези, обавезне таксе и казне	4.200.000	-	4.200.000
				512	Машине и опрема	-	-	-
					Извори финансирања за програмску активност 1102-0005:			
				01	Приходи из буџета	5.869.000	-	5.869.000
				13	Приходи из претходних година	-	-	-
				07	Донације од осталих нивоа власти	-	-	-
					Укупно за програмску активност 1102-0005:	5.869.000	-	5.869.000
		1102-0006			ПРОГРАМСКА АКТИВНОСТ Одржавање гробаља			
				421	Стални трошкови	338.000	-	338.000
				423	Услуге по уговору	-	-	-
				425	Текуће поправке и одржавање	-	-	-
				426	Материјал	-	-	-
				541	Земљиште	330.000	-	330.000
					Извори финансирања за програмску активност 1102-0006:			
				01	Приходи из буџета	668.000	-	668.000
				13	Приходи из претходних година	-	-	-
				07	Донације од осталих нивоа власти	-	-	-
					Укупно за програмску активност 1102-0006:	668.000	-	668.000
					Извори финансирања за функцију 410:			
				01	Приходи из буџета	6.537.000	-	6.537.000
				13	Приходи из претходних година	-	-	-
				07	Донације од осталих нивоа власти	-	-	-
					Укупно за функцију 410:	6.537.000	-	6.537.000
			620		Развој заједнице			
		1102-1001			ПРОЈЕКАТ: Уређење паркова			
				541	Земљиште	5.000.000	-	5.000.000
					Извори финансирања за пројекат 1102-1001:			
				01	Приходи из буџета	5.000.000	-	5.000.000
				13	Приходи из претходних година	-	-	-
				07	Донације од осталих нивоа власти	-	-	-
					Укупно за пројекат 1102-1001:	5.000.000	-	5.000.000
		1102-1002			ПРОЈЕКАТ: Текуће поправке и одржавање паркова и парковских мобилијара			
				423	Услуге по уговору	-	-	-
				424	Специјализоване услуге	6.000.000	-	6.000.000
				425	Текуће поправке и одржавање	7.500.000	-	7.500.000
				512	Машине и опрема	25.600.000	-	25.600.000
					Извори финансирања за пројекат 1102-1002:			
				01	Приходи из буџета	39.100.000	-	39.100.000
				13	Приходи из претходних година	-	-	-
				07	Донације од осталих нивоа власти	-	-	-
					Укупно за пројекат 1102-1002:	39.100.000	-	39.100.000
		1102-1003			ПРОЈЕКАТ: Микролокације			
				423	Услуге по уговору	300.000	-	300.000
					Извори финансирања за пројекат 1102-1003:			
				01	Приходи из буџета	300.000	-	300.000
				13	Приходи из претходних година	-	-	-
				07	Донације од осталих нивоа власти	-	-	-

1	2	3	4	5	6	7	8	9
					Укупно за пројекат 1102-1003:	300.000	-	300.000
					Извори финансирања за функцију 620:			
				01	Приходи из буџета	44.400.000	-	44.400.000
				13	Приходи из претходних година	-	-	-
				07	Донације од осталих нивоа власти	-	-	-
					Укупно за функцију 620:	44.400.000	-	44.400.000
					Извори финансирања за програм 2:			
				01	Приходи из буџета	50.937.000	-	50.937.000
				13	Приходи из претходних година	-	-	-
				07	Донације од осталих нивоа власти	-	-	-
					Укупно за програм 2:	50.937.000	-	50.937.000
		1301			ПРОГРАМ 14: Развој спорта и омладине			
			810		Услуге рекреације и спорта			
		1301-0001			ПРОГРАМСКА АКТИВНОСТ Подршка локалним спортским организацијама, удружењима и савезима			
				481	Дотације невладиним организацијама	4.320.000	-	4.320.000
					Извори финансирања за програмску активност 1301-0001:			
				01	Приходи из буџета	4.320.000	-	4.320.000
				13	Приходи из претходних година	-	-	-
				07	Донације од осталих нивоа власти	-	-	-
					Укупно за програмску активност 1301-0001:	4.320.000	-	4.320.000
		1301-0002			ПРОГРАМСКА АКТИВНОСТ Подршка предшколском, школском и рекреативном спорту и масовној физичкој култури			
				422	Трошкови путовања	-	-	-
				423	Услуге по уговору	-	-	-
				424	Специјализоване услуге	170.000	-	170.000
				465	Остале дотације и трансфери	-	-	-
				472	Накнаде за социјалну заштиту из буџета	-	-	-
					Извори финансирања за програмску активност 1301-0002:			
				01	Приходи из буџета	170.000	-	170.000
				13	Приходи из претходних година	-	-	-
				07	Донације од осталих нивоа власти	-	-	-
					Укупно за програмску активност 1301-0002:	170.000	-	170.000
		1301-0003			ПРОГРАМСКА АКТИВНОСТ Одржавање спортске инфраструктуре			
				423	Услуге по уговору	-	-	-
				511	Зграде и грађевински објекти	7.500.000	3.000.000	10.500.000
				512	Машине и опрема	-	-	-
					Извори финансирања за програмску активност 1301-0003:			
				01	Приходи из буџета	7.500.000	-	7.500.000
				13	Приходи из претходних година	-	3.000.000	3.000.000
				07	Донације од осталих нивоа власти	-	-	-
					Укупно за програмску активност 1301-0003:	7.500.000	3.000.000	10.500.000
		1301-0004			ПРОГРАМСКА АКТИВНОСТ Функционисање локалних спортских установа			
				421	Стални трошкови	1.260.000	-	1.260.000
				423	Услуге по уговору	-	-	-
				424	Специјализоване услуге	-	-	-
				425	Текуће поправке и одржавање	50.000	-	50.000
				426	Материјал	300.000	-	300.000
				482	Порези, обавезне таксе и казне	-	-	-
				512	Машине и опрема	-	-	-
					Извори финансирања за програмску активност 1301-0004:			
				01	Приходи из буџета	1.610.000	-	1.610.000
				13	Приходи из претходних година	-	-	-
				07	Донације од осталих нивоа власти	-	-	-
					Укупно за програмску активност 1301-0004:	1.610.000	-	1.610.000
		1301-1001			ПРОЈЕКАТ: Акција „Пливајмо заједно“			
				423	Услуге по уговору	-	-	-
				424	Специјализоване услуге	7.000.000	1.521.371	8.521.371
				426	Материјал	-	-	-
					Извори финансирања за пројекат 1301-1001:			
				01	Приходи из буџета	7.000.000	-	7.000.000
				13	Приходи из претходних година	-	1.521.371	1.521.371
				07	Донације од осталих нивоа власти	-	-	-
					Укупно за пројекат 1301-1001:	7.000.000	1.521.371	8.521.371
		1301-1002			ПРОЈЕКАТ: Дунавска регата			
				421	Стални трошкови	51.900	-	51.900

1	2	3	4	5	6	7	8	9
				422	Трошкови путовања	21.000	-	21.000
				423	Услуге по уговору	218.772	-	218.772
				426	Материјал	8.328	-	8.328
					Извори финансирања за пројекат 1301-1002:			
				01	Приходи из буџета	300.000	-	300.000
				13	Приходи из претходних година	-	-	-
				07	Донације од осталих нивоа власти	-	-	-
					Укупно за пројекат 1301-1002:	300.000	-	300.000
					Извори финансирања за функцију 810:			
				01	Приходи из буџета	20.900.000	-	20.900.000
				13	Приходи из претходних година	-	4.521.371	4.521.371
				07	Донације од осталих нивоа власти	-	-	-
					Укупно за функцију 810:	20.900.000	4.521.371	25.421.371
			150		Опште јавне услуге – истраживање и развој			
		1301-0005			ПРОГРАМСКА АКТИВНОСТ Спровођење омладинске политике			
				421	Стални трошкови	40.000	4.000	44.000
				422	Трошкови путовања	-	-	-
				423	Услуге по уговору	-	546.000	546.000
				426	Материјал	115.000	-	115.000
				465	Остале дотације и трансфери	-	-	-
				481	Дотације невладиним организацијама	-	-	-
				512	Машине и опрема	-	-	-
					Извори финансирања за програмску активност 1301-0005:			
				01	Приходи из буџета	155.000	-	155.000
				13	Приходи из претходних година	-	550.000	550.000
				06	Донације од међународних организација	-	-	-
				07	Донације од осталих нивоа власти	-	-	-
					Укупно за програмску активност 1301-0005:	155.000	550.000	705.000
		1301-1006			ПРОЈЕКАТ: Студијска посета најбољих Палилулских студената			
				424	Специјализоване услуге	2.100.000	-	2.100.000
					Извори финансирања за пројекат 1301-1006:			
				01	Приходи из буџета	2.100.000	-	2.100.000
				13	Приходи из претходних година	-	-	-
					Укупно за пројекат 1301-1006:	2.100.000	-	2.100.000
					Извори финансирања за функцију 150:			
				01	Приходи из буџета	2.255.000	-	2.255.000
				13	Приходи из претходних година	-	550.000	550.000
				06	Донације од међународних организација	-	-	-
				07	Донације од осталих нивоа власти	-	-	-
					Укупно за функцију 150:	2.255.000	550.000	2.805.000
					Извори финансирања за програм 14:			
				01	Приходи из буџета	23.155.000	-	23.155.000
				13	Приходи из претходних година	-	5.071.371	5.071.371
				07	Донације од осталих нивоа власти	-	-	-
					Укупно за програм 14:	23.155.000	5.071.371	28.226.371
		1201			ПРОГРАМ 13: Развој културе			
			820		Услуге културе			
		1201-0002			ПРОГРАМСКА АКТИВНОСТ Јачање културне продукције и уметничког стваралаштва			
				424	Специјализоване услуге	-	-	-
				465	Остале дотације и трансфери	-	-	-
				472	Накнаде за социјалну заштиту из буџета	-	-	-
				481	Дотације невладиним организацијама	3.000.000	-	3.000.000
					Извори финансирања за програмску активност 1201-0002:			
				01	Приходи из буџета	3.000.000	-	3.000.000
				13	Приходи из претходних година	-	-	-
				07	Донације од осталих нивоа власти	-	-	-
				08	Донације од невладиних организација и појединаца	-	-	-
				15	Неутрошена средства донација из претходних година	-	-	-
					Укупно за програмску активност 1201-0002:	3.000.000	-	3.000.000
		1201-1001			ПРОЈЕКАТ: Манифестација „Улице отвореног срца „			
				424	Специјализоване услуге	-	600.000	600.000
					Извори финансирања за пројекат 1201-1001:			
				01	Приходи из буџета	-	-	-
				13	Приходи из претходних година	-	600.000	600.000
				07	Донације од осталих нивоа власти	-	-	-

1	2	3	4	5	6	7	8	9
					Укупно за пројекат 1201-1001:	-	600.000	600.000
		1201-1003			ПРОЈЕКАТ: „Месни Домови културе на територији Општине”			
				421	Стални трошкови	-	-	-
				423	Услуге по уговору	-	-	-
				426	Материјал	120.000	-	120.000
				511	Зграде и грађевински објекти	-	1.967.508	1.967.508
					Извори финансирања за пројекат 1201-1003:			
				01	Приходи из буџета	120.000	-	120.000
				13	Приходи из претходних година	-	1.967.508	1.967.508
				07	Донације од осталих нивоа власти	-	-	-
					Укупно за пројекат 1201-1003:	120.000	1.967.508	2.087.508
					Извори финансирања за функцију 820:			
				01	Приходи из буџета	3.120.000	-	3.120.000
				13	Приходи из претходних година	-	2.567.508	2.567.508
				07	Донације од осталих нивоа власти	-	-	-
				08	Донације од невладиних организација и појединаца	-	-	-
				15	Неутрошена средства донација из претходних година	-	-	-
					Укупно за функцију 820:	3.120.000	2.567.508	5.687.508
			830		Услуге емитовања и издаваштва			
		1201-0004			ПРОГРАМСКА АКТИВНОСТ Остваривање и унапређивање јавног интереса у области јавног информисања			
				421	Стални трошкови	-	-	-
				423	Услуге по уговору	-	-	-
					– гласило „Палилула“	4.050.000	750.000	4.800.000
					Извори финансирања за програмску активност 1201-0004:			
				01	Приходи из буџета	4.050.000	-	4.050.000
				13	Приходи из претходних година	-	750.000	750.000
				08	Донације од невладиних организација и појединаца	-	-	-
					Укупно за програмску активност 1201-0004:	4.050.000	750.000	4.800.000
					Извори финансирања за функцију 830:			
				01	Приходи из буџета	4.050.000	-	4.050.000
				13	Приходи из претходних година	-	750.000	750.000
				08	Донације од невладиних организација и појединаца	-	-	-
					Укупно за функцију 830:	4.050.000	750.000	4.800.000
					Извори финансирања за програм 13:			
				01	Приходи из буџета	7.170.000	-	7.170.000
				13	Приходи из претходних година	-	3.317.508	3.317.508
				07	Донације од осталих нивоа власти	-	-	-
				08	Донације од невладиних организација и појединаца	-	-	-
				15	Неутрошена средства донација из претходних година	-	-	-
					Укупно за програм 13:	7.170.000	3.317.508	10.487.508
		2002			ПРОГРАМ 9: Основно образовање			
			912		Основно образовање			
		2002-0001			ПРОГРАМСКА АКТИВНОСТ Функционисање основних школа			
				421	Стални трошкови	-	-	-
				423	Услуге по уговору	2.500.000	-	2.500.000
				424	Специјализоване услуге	-	-	-
				426	Материјал	-	-	-
				465	Остале дотације и трансфери	-	-	-
				472	Накнаде за социјалну заштиту из буџета	-	-	-
				481	Дотације невладиним организацијама	1.000.000	-	1.000.000
				482	Порези, обавезне таксе и казне	-	-	-
				511	Зграде и грађевински објекти	-	-	-
				515	Нематеријална имовина	-	-	-
					Извори финансирања за програмску активност 2002-0001:			
				01	Приходи из буџета	3.500.000	-	3.500.000
				13	Приходи из претходних година	-	-	-
				07	Донације од осталих нивоа власти	-	-	-
					Укупно за програмску активност 2002-0001:	3.500.000	-	3.500.000
		2002-1001			ПРОЈЕКАТ: Исхрана и смештај ученика			
				472	Накнаде за социјалну заштиту из буџета	8.800.000	-	8.800.000
					Извори финансирања за пројекат 2002-1001:			
				01	Приходи из буџета	8.800.000	-	8.800.000
				13	Приходи из претходних година	-	-	-
				07	Донације од осталих нивоа власти	-	-	-
					Укупно за пројекат 2002-1001:	8.800.000	-	8.800.000

1	2	3	4	5	6	7	8	9
		2002-1002			ПРОЈЕКАТ: Текуће поправке школа			
				425	Текуће поправке и одржавање	-	-	-
				463	Трансфери осталим нивоима власти	11.000.000	-	11.000.000
					Извори финансирања за пројекат 2002-1002:			
				01	Приходи из буџета	11.000.000	-	11.000.000
				13	Приходи из претходних година	-	-	-
				07	Донације од осталих нивоа власти	-	-	-
					Укупно за пројекат 2002-1002:	11.000.000	-	11.000.000
		2002-1003			ПРОЈЕКАТ: Превоз ученика – редован			
				472	Накнаде за социјалну заштиту из буџета	5.000.000	446.000	5.446.000
					Извори финансирања за пројекат 2002-1003:			
				01	Приходи из буџета	5.000.000	-	5.000.000
				13	Приходи из претходних година	-	446.000	446.000
				07	Донације од осталих нивоа власти	-	-	-
				15	Неутрошена средства донација из претходних година	-	-	-
					Укупно за пројекат 2002-1003:	5.000.000	446.000	5.446.000
		2002-1004			ПРОЈЕКАТ: Награде ученицима			
				423	Услуге по уговору	3.500.000	-	3.500.000
				472	Накнаде за социјалну заштиту из буџета	3.500.000	-	3.500.000
					Извори финансирања за пројекат 2002-1004:			
				01	Приходи из буџета	7.000.000	-	7.000.000
				13	Приходи из претходних година	-	-	-
				07	Донације од осталих нивоа власти	-	-	-
					Укупно за пројекат 2002-1004:	7.000.000	-	7.000.000
		2002-1005			ПРОЈЕКАТ: Електронски дневник – одржавање софтвера			
				423	Услуге по уговору	250.000	116.400	366.400
					Извори финансирања за пројекат 2002-1005:			
				01	Приходи из буџета	250.000	-	250.000
				13	Приходи из претходних година	-	116.400	116.400
				07	Донације од осталих нивоа власти	-	-	-
					Укупно за пројекат 2002-1005:	250.000	116.400	366.400
		2002-1007			ПРОЈЕКАТ: Постављање и одржавање система видео надзора у основним школама			
				425	Текуће поправке и одржавање	2.000.000	-	2.000.000
				512	Машине и опрема	-	-	-
					Извори финансирања за пројекат 2002-1007:			
				01	Приходи из буџета	2.000.000	-	2.000.000
				13	Приходи из претходних година	-	-	-
				07	Донације од осталих нивоа власти	-	-	-
					Укупно за пројекат 2002-1007:	2.000.000	-	2.000.000
					Извори финансирања за функцију 912:			
				01	Приходи из буџета	37.550.000	-	37.550.000
				13	Приходи из претходних година	-	562.400	562.400
				07	Донације од осталих нивоа власти	-	-	-
				15	Неутрошена средства донација из претходних година	-	-	-
					Укупно за функцију 912:	37.550.000	562.400	38.112.400
					Извори финансирања за програм 9:			
				01	Приходи из буџета	37.550.000	-	37.550.000
				13	Приходи из претходних година	-	562.400	562.400
				07	Донације од осталих нивоа власти	-	-	-
				15	Неутрошена средства донација из претходних година	-	-	-
					Укупно за програм 9:	37.550.000	562.400	38.112.400
4.1					МЕСНЕ ЗАЈЕДНИЦЕ			
		0602			ПРОГРАМ 15: Опште услуге локалне самоуправе			
			160		Опште јавне услуге које нису класификоване на другом месту			
		0602-0002			ПРОГРАМСКА АКТИВНОСТ Функционисање месних заједница			
				421	Стални трошкови	6.550.000	545.000	7.095.000
				422	Трошкови путовања	-	-	-
				423	Услуге по уговору	-	-	-
				424	Специјализоване услуге	-	-	-
				425	Текуће поправке и одржавање	154.400	-	154.400
				426	Материјал	-	-	-
				511	Зграде и грађевински објекти	-	-	-
				512	Машине и опрема	-	-	-
				515	Нематеријална имовина	-	-	-
					Извори финансирања за програмску активност 0602-0002:			
				01	Приходи из буџета	6.704.400	-	6.704.400

1	2	3	4	5	6	7	8	9
				13	Приходи из претходних година	-	545.000	545.000
				07	Донације од осталих нивоа власти	-	-	-
					Укупно за програмску активност 0602-0002:	6.704.400	545.000	7.249.400
					Извори финансирања за функцију 160:			
				01	Приходи из буџета	6.704.400	-	6.704.400
				13	Приходи из претходних година	-	545.000	545.000
				07	Донације од осталих нивоа власти	-	-	-
					Укупно за функцију 160:	6.704.400	545.000	7.249.400
					Извори финансирања за програм 15:			
				01	Приходи из буџета	6.704.400	-	6.704.400
				13	Приходи из претходних година	-	545.000	545.000
				07	Донације од осталих нивоа власти	-	-	-
					Укупно за програм 15:	6.704.400	545.000	7.249.400
					Извори финансирања за главу 4.1:			
				01	Приходи из буџета	6.704.400	-	6.704.400
				13	Приходи из претходних година	-	545.000	545.000
				07	Донације од осталих нивоа власти	-	-	-
					Укупно за главу 4.1:	6.704.400	545.000	7.249.400
4.2					ЦЕНТАР ЗА КУЛТУРУ „ВЛАДА ДИВЉАН”			
	1201				ПРОГРАМ 13: Развој културе			
		820			Услуге културе			
	1201-0001				ПРОГРАМСКА АКТИВНОСТ Функционисање локалних установа културе			
				411	Плате, додаци и накнаде запослених (зарале)	11.564.191	-	11.564.191
				412	Социјални доприноси на терет послодавца	2.055.671	-	2.055.671
				413	Накнаде у нагури	-	680.000	680.000
				414	Социјална давања запосленима	300.000	330.000	630.000
				415	Накнаде трошкова за запослене	-	180.000	180.000
				416	Награде запосленима и остали посебни расходи	-	-	-
				421	Стални трошкови	7.100.000	5.715.000	12.815.000
				422	Трошкови путовања	300.000	270.000	570.000
				423	Услуге по уговору	10.330.000	4.685.000	15.015.000
				424	Специјализоване услуге	13.000.000	500.000	13.500.000
				425	Текуће поправке и одржавање	420.000	1.240.000	1.660.000
				426	Материјал	-	1.770.000	1.770.000
				431	Амортизација некретнина и опреме	-	-	-
				441	Отплата домаћих камата	-	-	-
				463	Трансфери осталим нивоима власти	-	-	-
				465	Остале дотације и трансфери	1.064.625	-	1.064.625
				472	Накнаде за социјалну заштиту из буџета	-	-	-
				481	Дотације невладиним организацијама	-	-	-
				482	Порези, обавезне таксе и казне	2.500.000	3.400.000	5.900.000
				483	Новчане казне и пенали по решењу судова	-	-	-
				484	Накнада за штету насталу услед елементарних непогода	-	-	-
				511	Зграде и грађевински објекти	500.000	100.000	600.000
				512	Машине и опрема	950.000	870.000	1.820.000
				513	Остале некретнине и опрема	-	-	-
				621	Набавка домаће финансијске имовине	-	-	-
					Извори финансирања за програмску активност 1201-0001:			
				01	Приходи из буџета	50.084.487	-	50.084.487
				13	Приходи из претходних година	-	-	-
				04	Сопствени приходи буџетског корисника	-	19.740.000	19.740.000
				07	Донације од осталих нивоа власти	-	-	-
					Укупно за програмску активност 1201-0001:	50.084.487	19.740.000	69.824.487
					Извори финансирања за функцију 820:			
				01	Приходи из буџета	50.084.487	-	50.084.487
				13	Приходи из претходних година	-	-	-
				04	Сопствени приходи буџетског корисника	-	19.740.000	19.740.000
				07	Донације од осталих нивоа власти	-	-	-
					Укупно за функцију 820:	50.084.487	19.740.000	69.824.487
					Извори финансирања за програм 13:			
				01	Приходи из буџета	50.084.487	-	50.084.487
				13	Приходи из претходних година	-	-	-
				04	Сопствени приходи буџетског корисника	-	19.740.000	19.740.000
				07	Донације од осталих нивоа власти	-	-	-
					Укупно за програм 13:	50.084.487	19.740.000	69.824.487
					Извори финансирања за главу 4.2:			

1	2	3	4	5	6	7	8	9
				01	Приходи из буџета	50.084.487	-	50.084.487
				13	Приходи из претходних година	-	-	-
				04	Сопствени приходи буџетског корисника	-	19.740.000	19.740.000
				07	Донације од осталих нивоа власти	-	-	-
					Укупно за главу 4.2:	50.084.487	19.740.000	69.824.487
					Извори финансирања за раздео IV:			
				01	Приходи из буџета	593.890.067	0	593.890.067
				13	Приходи из претходних година	-	49.400.951	49.400.951
				04	Сопствени приходи буџетског корисника	-	19.740.000	19.740.000
				07	Донације од осталих нивоа власти	-	60.000	60.000
				08	Донације од невладиних организација и појединаца	-	-	-
				09	Примања од продаје нефинансијске имовине	-	-	-
				12	Примања од отплате датих кредита и продаје финансијске имовине	-	-	-
				06	Донације од међународних организација	-	-	-
					Укупно за раздео IV:	593.890.067	69.200.951	663.091.018

## Члан 7.

Средства буџета у износу од 640.024.642 динара и средства из осталих извора у износу од 69. 227.951 динар, утврђена су и распоређена по програмској класификацији, и то:

ПРОГРАМ / Програмска активност и пројекат		ЦИЉ	ИНДИКАТОР	Вредност у базној години	Циљана вредност 2017	Циљана вредност 2018	Циљана вредност 2019	Извор 01 (дин)	Остали извори (дин)	Сви извори (дин)
Ши-фра	Назив									
1	2	3	4	5	6	7	8	9	10	11
1101	Програм 1 УРБАНИЗАМ И ПРОСТОРНО ПЛАНИРАЊЕ							48.700.000	4.916.376	53.616.376
		1. Просторни развој у складу са плановима	1. Процент покривености територије урбанистичком планском документацијом 2. Процент грађевинског земљишта потпуно опремљеног комуналном инфраструктуром	1 1	>1 >1					
1001	Пројекат „Рушење и уклањање бесправно подигнутих објеката” – наменски прој. Министарства Грађевин. и Града Београда							-	1.491.014	1.491.014
	Одељење за инспекцијске послове – Одсек за извршење	1. Сузбијање бесправне градње	1. Број интервенција на терену 2. Утрошена средства из буџета за рушење и уклањање бесправно подигнутих објеката 3. Процент решених захтева за легализацију објеката	1 1 1	<1 >1 >1					
1008	Пројекат „Теретане на отвореном”							6.000.000	-	6.000.000
	Веће градске општине – члан Већа	1. Стварање услова за масовно рекреирање широке популације	1. Дневни број корисника услуга теретане	1	>1					
1010	Пројекат Уређење насеља на територији Општине							42.500.000	3.425.362	45.925.362
	Веће градске општине – члан Већа	1. Омогућавање услова за привредни развој општине, и живот становништва	1. Број новоизграђених привредних и стамбених објеката	1	>1					
1012	Пројекат „Комуналне услуге” – Сервисирање трошкова комуналних услуга							200.000	-	200.000
	Одељење грађевинских и стамбених послова – Одсек стамбених и комуналних послова	1. Сервисирање трошкова комуналних услуга за станове у власништву Општине	1. Уложена буџетска средства у односу на број општинских станова	1	>1					
1102	Програм 2 КОМУНАЛНЕ ДЕЛАТНОСТИ							50.937.000	-	50.937.000
		2. Повећање покривености територије комуналним делатностима одржавања јавних зелених површина, одржавања чистоће на површинама јавне намене и зоохигијене	1. Број m <sup>2</sup> јавних зелених површина на којима се уређује и одржава зеленило, у односу на укупан број m <sup>2</sup> јавних зелених површина 2. Број m <sup>2</sup> површина јавне намене где се одржава чистоћа, у односу на укупан број m <sup>2</sup> јавне намене	1 1	>1 >1					
0005	Програмска активност Уређивање, одржавање и коришћење пијаца							5.869.000	-	5.869.000
	Веће градске општине – члан Већа	1. Адекватан квалитет пружених услуга уређивања, одржавања и коришћења пијаца	1. Број опремљених пијачних места, у односу на укупан број пијачних места предвиђених у складу са општинском Одлуком	1	>1					
0006	Програмска активност Одржавање гробаља							668.000	-	668.000
	Веће градске општине – члан Већа	1. Адекватан квалитет пружених услуга одржавања гробаља	1. Број интервенција, у односу на укупан број поднетих иницијатива грађана за чишћење и одржавање гробаља	1	>1					



1	2	3	4	5	6	7	8	9	10	11
1001	Пројекат „Уређење паркова” – Радови на пејзажном уређењу паркова на територији ГО Палилула							5.000.000	-	5.000.000
	Веће градске општине-члан Већа	Уређење паркова и унапређење здравља становништва	1. Укупан број m <sup>2</sup> зелене површине на којој се уређује и одржава зеленило 2. Укупан број урбаних целина/паркова на којој се уређује и одржава зеленило	1	>1					
1002	Пројекат „Текуће поправке и одржавање паркова и парковских мобилијара”							39.100.000	-	39.100.000
	Веће градске општине-члан Већа	Исправност парковских мобилијара и доступност паркова широј популацији	1. Број новоуграђених/ремонтованих мобилијара у односу на утрошак буџетских средстава 2. Степен задовољства квалитетом паркова и парковских мобилијара	1	>1					
1003	Пројекат микролокације – Микрорегулација парцела за киоске							300.000	-	300.000
	Одељење грађевинских и стамбених послова	Развој приватног предузетништва	1. Број новостворених киоска / број затворених киоска 2. Висина прихода од комуналних такси за заузеће јавних површина	1	>1					
0101	Програм 5 ПОЉОПРИВРЕДА И РУРАЛНИ РАЗВОЈ							25.000	1.757.207	1.782.207
		2. Раст производње и стабилност дохотка произвођача	1. Коришћење пољопривредних површина у односу на укупне пољопривредне површине	1	>1					
0003	Програмска активност Мере подршке руралном развоју							25.000	1.757.207	1.782.207
	Веће градске општине-члан Већа	1. Изградња одрживог, ефикасног и конкурентног пољопривредног сектора	1. Процент буџетских средстава који се издваја за уређење атарских путева	1	>1					
0401	Програм 6 ЗАШТИТА ЖИВОТНЕ СРЕДИНЕ							-	4.505.042	4.505.042
		1. Унапређење квалитета елемената животне средине	1. Процент буџета намењен заштити животне средине у односу на укупан буџет	1	>1					
0001	Програмска активност Управљање заштитом животне средине							-	1.340.840	1.340.840
	Штаб за ванредне ситуације општине Палилула	1. Испуњење обавеза у складу са законима у домену постојања стратешких и оперативних планова као и мера заштите	1. У својем програму заштите животне средине са акционим планом	да	да					
1002	Пројекат „Дренажа канала у Крњачи” – Дренажа и чишћење регулационих канала на левој обали Дунава							-	12.382	12.382
	Штаб за ванредне ситуације општине Палилула	1. Одводњавање пољопривредног земљишта	1. Утрошак буџетских средстава / км очишћених канала	1	>1					
1003	Пројекат: „Чишћење снега”							-	3.151.820	3.151.820
	Штаб за ванредне ситуације општине Палилула	1. Омогућавање несметаног одвијања саобраћаја у условима природних непогода	1. Утрошак буџетских средстава / км очишћених путева	1	>1					
0701	Програм 7 ОРГАНИЗАЦИЈА САОБРАЋАЈА И САОБРАЋАЈНА ИНФРАСТРУКТУРА							1.155.000	15.462.780	16.617.780
		2. Повећање безбедности учесника у саобраћају и смањење броја саобраћајних незгода	1. Број саобраћајних незгода / инцидената	1	<1					
0002	Програмска активност Одржавање саобраћајне инфраструктуре							1.155.000	4.119.051	5.274.051
	Веће градске општине-члан Већа	1. Опремање и одржавање саобраћајне сигнализације на путевима и улицама	1. Број пружних прелаза са постављеним полу – рампама 2. Број поправљених и новопостављених саобраћајних знакова и semaфора 3. Број саобраћајних несрећа на пружним прелизима на територији ЛСУ	1	>1					
1001	Пројекат „Израда надстрешница на стајалиштима ГСП-а”							-	8.343.729	8.343.729
	Веће градске општине-члан Већа	1. Побољшање услова превоза путника у јавном саобраћају	1. Уложена буџетска средства у односу на број изграђених надстрешница	1	>1					
1002	Пројекат „Унапређење безбедности саобраћаја на путевима ГО Палилула”							-	3.000.000	3.000.000
	Веће градске општине-члан Већа	1. Финансирање програма општинског тела за координацију безбедности саобраћаја на путевима ГО Палилула	1. Уложена буџетска средства у односу на број саобраћајних несрећа са страдалим и повређеним учесницима на територији ГО Палилула	1	>1					
2002	Програм 9 ОСНОВНО ОБРАЗОВАЊЕ							37.550.000	562.400	38.112.400
		1. Потпуни обухват основним образовањем и васпитањем	1. Обухват деце основним образовањем (разложено према полу)	1	>1					
0001	Програмска активност Функционисање основних школа							3.500.000	-	3.500.000
	Веће градске општине-члан Већа	1. Обезбеђени прописани услови за васпитно-образовни рад са децом у основним школама	1. Процент школа у којима је надлежна инспекција (санитарна за хигијену, грађевинска за грађевинске услове и инспекција заштите која контролише безбедност и здравље на раду) констатовала неиспуњење основних критеријума	1	<1					
1001	Пројекат „Исхрана и смештај ученика”							8.800.000	-	8.800.000
	Одељење за друштвене делатности и заједничке послове – Одсек за друштвене делатности	1. Подршка деци са сметњама у развоју	1. Број ученика / износ буџетских средстава која се издвајају за исхрану и смештај школске деце	1	<1					

1	2	3	4	5	6	7	8	9	10	11
1002	Пројекат „Текуће поправке школа”							11.000.000	-	11.000.000
	Веће градске општине	1. Ефикасно основно образовање и рационална употреба средстава	1. Процент буџета који се издваја за текуће одржавање објеката основних школа 2. Процент буџета који се издваја за набавку и текуће одржавање опреме у основним школама	1	>1					
1003	Пројекат: „Превоз ученика – редован” – Превоз ученика ОШ „Олга Петров”, ради редовног похађања наставе							5.000.000	446.000	5.446.000
	Одељење за друштвене делатности и заједничке послове – Одсек за друштвене делатности	1. Ефикасно основно образовање и рационална употреба средстава	1. Број превезених ученика / износ буџетских средстава која се издвајају за превоз школске деце	1	<1					
1004	Пројекат: „Награде ученицима” – Додела награда „Вук Караџић” за постигнут одличан успех током основног школовања							7.000.000	-	7.000.000
	Одељење за друштвене делатности и заједничке послове – Одсек за друштвене делатности	1. Унапређење квалитета образовања и васпитања услова у основним школама	1. Број талентоване деце подржане од стране града/општине у односу на укупан број деце у школама 2. Износ буџетских средстава која се издвајају за награђивање ученика	1	>1					
1005	Пројекат: „Електронски дневник – одржавање софтвера”							250.000	116.400	366.400
	Веће градске општине – члан Већа	1. Већа доступност информација о оцењивању ученика	1. Број притужби родитеља на ажурност рада софтвера 2. Висина просечне оцене збирно за све разреде на крају школске године 3. Процент буџета за одржавање софтвера	1	>1					
1007	Пројекат: „Постављање и одржавање система видео надзора у основним школама” – Инсталација и одржавање система видео надзора у ОШ и централне јединице у МУП Палилуле							2.000.000	-	2.000.000
	Веће градске општине – члан Већа	1. Повећање безбедности наставника и ученика у ОШ Палилуле	1. Број притужби наставника и ученика на ажурност рада софтвера 2. Учешће буџетских издатака / обухват школа пројектом	1	>1					
0901	Програм 11 СОЦИЈАЛНА И ДЕЧЈА ЗАШТИТА							28.757.000	7.054.680	35.811.680
	Веће градске општине – члан Већа	1. Повећање доступности права и услуга социјалне заштите 2. Унапређење квалитета услуга социјалне заштите	1. Процент корисника мера и услуга социјалне и деचे заштите који се финансирају из буџета Општине у односу на број становника 2. Број грађана/ки корисника мера материјалне подршке обезбеђених средствима локалног буџета 3. Број избег. ИРЛ, повратника / адекватно решавање стамбених услова 4. број изб. ИРЛ, повратника / економско оснаживање 1. Висина средстава из буџета града/општине намењених имплементацији Одлуке о правима на услуге социјалне заштите и мере материјалне подршке (као % у односу на буџет) 2. Удео корисника лиценцираних услуга у укупном броју корисника услуга 3. Износ (%) буџетских издвајања за удружења грађана који делују у области социјалне заштите (социо-хуманитарне организације, Црвени крст)	1	>1					
0003	Програмска активност Подршка социо-хуманитарним организацијама							2.400.000	800.000	3.200.000
	Веће градске општине – члан Већа	1. Подстицање развоја разноврсних социјалних и других услуга у заједници	1. Број удружења / хуманитарних организација које добијају средства из буџета ЛС 2. Број програма које реализују ове организације	1	>1					
0004	Програмска активност Саветодавно-терапијске и социјално-едукативне услуге							257.000	183.023	440.023
	Веће градске општине – члан Већа	1. Подршка развоју мреже услуга социјалне заштите предвиђене Одлуком о социјалној заштити и Законом о социјалној заштити	1. Износ / % буџетских издвајања за саветодавно – терапијске и социо – едукативне услуге у односу на на укупан износ / % буџетских издвајања за социјалну заштиту 2. Број и корисника саветодавно – терапијских и социо – едукативних услуга у заједници		1,23%					
0005	Програмска активност Подршка реализацији програма Црвеног крста							500.000	-	500.000
	Веће градске општине – члан Већа	Социјално деловање – олакшавање људске патње пружањем неопходне ургентне помоћи лицима у невољи, развијањем солидарности међу људима, организовањем различитих облика помоћи	1. Број акција на прикупљању различитих врста помоћи 2. Број дистрибуираних пакета хране за социјално угрожено становништво 3. Број корисника народне кухиње (или број подељених оброка у народној кухињи) 4. Број волонтера Црвеног крста	1	>1					

1	2	3	4	5	6	7	8	9	10	11
0007	Програмска активност	Подршка материјално угрожених лица / породица						600.000	-	600.000
	Веће градске општине-члан Већа	1. Обезбеђење подршке за материјално угрожена лица / породице	1. Процент буџетских издвајања за подршку материјално угрожених лица / породица 1. Број материјално угрожених лица којима је обезбеђена подршка из буџета		0,08%					
				1	>1					
1001	Пројекат Акција Палилулски мајстор – Помоћ пензионерима са најнижим примањима у уклањању кварова у домаћинству							2.500.000	114.754	2.614.754
	Веће градске општине-члан Већа	Обезбеђивање помоћи најугроженијем становништву у уклањању кварова у домаћинству	1. Број сервисних интервенција у односу на утрошак буџетских средстава 2. Степен задовољства квалитетом сервисних интервенција	1	>1					
				1	>1					
1002	Пројекат: Акција „Колица за бебе”							12.000.000	-	12.000.000
	Веће градске општине-члан Већа	1. Помоћ породици и подстицај natalitetу	1. Број подељених колица за бебе у односу на утрошак буџетских средстава	1	>1					
1003	Пројекат: „Помоћ старијим лицима и инвалидима” – Обезбеђивање услуга интернисте, физијатра старим лицима							2.500.000	-	2.500.000
	Веће градске општине-члан Већа	1. Помоћ старима и инвалидима у услугама здравства	1. Број извршених здравствених услуга у односу на утрошак буџетских средстава	1	>1					
1005	Пројекат: Грађевински пакети за избегла и расељена лица –Помоћ избеглим и расељеним лицима у трајном решавању стамбеног питања							-	550.000	550.000
	Веће градске општине-члан Већа	1. Трајно стамбено збрињавање избеглих и расељених лица	1. Број стамбено збринутих лица у односу на утрошак буџетских средстава 2. Степен задовољства квалитетом сервисних интервенција	1	>1					
				1	>1					
1006	Пројекат: Грађевински пакети за избегла и расељена лица –Помоћ избеглим и расељеним лицима у трајном решавању стамбеног питања							-	330.000	330.000
	Веће градске општине-члан Већа	1. Трајно стамбено збрињавање избеглих и расељених лица	1. Број стамбено збринутих лица у односу на утрошак буџетских средстава 2. Степен задовољства квалитетом сервисних интервенција	1	>1					
				1	>1					
1008	Пројекат: Економско оснаживање избеглица							-	200.000	200.000
	Веће градске општине-члан Већа	1. Успешнија интеграција избеглица	1. Број лица међу избеглицима која се самостално издржавају	1	>1					
1009	Пројекат: Економско оснаживање ИРЛ							-	1.000.000	1.000.000
	Веће градске општине-члан Већа	1. Успешнија интеграција ИРЛ	1. Број лица међу ИРЛ која се самостално издржавају	1	>1					
1011	Пројекат: Економско оснаживање социјално угрожених категорија – Подршка самосталном издржавању социјално угрожених категорија							4.000.000	-	4.000.000
	Веће градске општине-члан Већа	1. Успешнија интеграција социјално угрожених категорија	1. Број социјално угрожених лица која се самостално издржавају производњом из пластеника	1	>1					
1013	Пројекат: Трошкови ЕДБ-а контејнерског насеља у Крњачи							-	3.876.903	3.876.903
	Веће градске општине-члан Већа	1. Успешнија интеграција становника контејнерског насеља	1. Број домаћинстава у оквиру контејнерског насеља која самостално плаћају трошкове ЕДБ-а	1	>1					
1014	Пројекат: Једнодневни излети пензионера							4.000.000	-	4.000.000
	Веће градске општине-члан Већа	1. Унапређење положаја пензионера обезбеђивањем мера материјалне подршке	1. Број лица обухваћених акцијом у односу на утрошак буџетских средстава	1	>1					
1201	Програм 13 РАЗВОЈ КУЛТУРЕ							57.254.487	23.057.508	80.311.995
		1. Подстицање развоја културе	1. Број грађана у Општини у односу на укупан број установа културе 2. Број субјеката културне инфраструктуре према типу (установа културе, КУД, удружења) 3. Укупно издвајање за културу у оквиру локалног буџета	1	>1					
				1	>1					
		2. Остваривање јавног интереса у области информисања	1. Број сати произведених и емитованих ТВ и радио садржаја који доприносе остварењу општег интереса	1	>1					
				1	>1					
0001	Програмска активност	Функционисање локалних установа културе						50.084.487	19.740.000	69.824.487
	Директор ЦК „Влада Дивљан”	1. Обезбеђење редовног функционисања установа културе	1. Број запослених у установама културе у односу на укупан број запослених у ЈЛС 2. Процент учешће сопствених прихода у буџету установа културе 3. Годишња потрошња електричне енергије у KW по m <sup>2</sup> површине	1	>1					
				1	>1					
				1	<1					
0002	Програмска активност	Јачање културне продукције и уметничког стваралаштва						3.000.000	-	3.000.000
	Веће градске општине-члан Већа	1. Повећање учешћа грађана у културној продукцији и уметничком стваралаштву	1. Укупан број посетилаца на свим културним догађајима који су одржани 2. Број грађана који су учествовали у програмима културне продукције и уметничког стваралаштва	1	>1					
				1	>1					

1	2	3	4	5	6	7	8	9	10	11
0004	Програмска активност	Остваривање и унапређивање јавног интереса у области јавног информисања						4.050.000	750.000	4.800.000
	Веће градске општине-члан Већа	1. Повећана понуда квалитетних медијских садржаја из области друштвеног живота локалне заједнице	1. Број програмских садржаја подржаних на конкурсима јавног информисања 2. Број издатих билтена града/општине (штампани или електронски)	1	>1					
1001	Пројекат	Манифестација „Улице отвореног срца”						-	600.000	600.000
	Веће градске општине-члан Већа	1. Дружење међу омладином и широм популацијом	1. Степен задовољства манифестацијом	1	>1					
1003	Пројекат	„Месни Домови културе на територији Општине”						120.000	1.967.508	2.087.508
	Веће градске општине-члан Већа	1. Подршка развоју културе и културног стваралаштва на нивоу Градске општине	1. Утрошак буџетских средстава / број домова културе у функцији	1	>1					
1301	Програм	14 РАЗВОЈ СПОРТА И ОМЛАДИНЕ						23.155.000	5.071.371	28.226.371
		1. Обезбеђење услова за бављење спортом свих грађана и грађанки Општине	1. Број чланова спортских организација и удружења 2. Број спроведених акција, програма, пројеката који подржавају активно и рекреативно бављење спортом 3.Процент буџета града/општине намењен за спорт	да	да					
0001	Програмска активност	Подршка локалним спортским организацијама, удружењима и савезима						4.320.000	-	4.320.000
	Веће градске општине-члан Већа	1. Обезбеђевање услова за рад и унапређење капацитета спортских организација преко којих се остварује јавни интерес у области спорта у граду/општини	1. Број посебних програма спортских организација финансираних од стране Општине 2. Процент буџета намењен финансирању спортских организација	1	>1					
0002	Програмска активност	Подршка предшколском, школском и рекреативном спорту и масовној физичкој култури						170.000	-	170.000
	Веће градске општине-члан Већа	1. Унапређење предшколског и школског спорта	1. Број објеката који је доступан за коришћење предшколском и школском спорту 2. Просечан број сати у години када су постојећи објекти доступни предшколском и школском спорту 3. Број програма којима се реализују активности школског спорта	1	>1					
0003	Програмска активност	Одржавање спортске инфраструктуре						7.500.000	3.000.000	10.500.000
	Веће градске општине-члан Већа	1. Редовно одржавање постојећих спортских објеката од интереса за Општину	1. Број постојећих функционалних спортских објеката 2. Укупна површина спортских терена/укупан број становника у Општини 3. Трошкови одржавања спортских објеката у односу на укупну површину спортских објеката	1	>1					
0004	Програмска активност	Функционисање локалних спортских установа						1.610.000	-	1.610.000
	Веће градске општине-члан Већа	1. Обезбеђевање услова за рад установа из области спорта	1. Број програма које реализују установе из области спорта 2. Број спортских организација које користе услуге установа из области спорта 3. Трошкови одржавања спортских приредби у односу на укупне трошкове одржавања спортских објеката	1	>1					
0005	Програмска активност	Спровођење оmlадинске политике						155.000	550.000	705.000
	Веће градске општине-члан Већа	1. Подршка активном укључивању младих у различите друштвене активности	1. Број младих корисника услуга мера оmlадинске политике 2. Број младих жена корисника услуга	1	>1					
1001	Пројекат	Акција „Пливајмо заједно” – Обука пливања у закупљеним терминима на базену „Ташмајдан”						7.000.000	1.521.371	8.521.371
	Веће градске општине-члан Већа	1. Популаризација пливања међу омладином	1. Утрошак буџетских средстава / број полазника курса 1. Број полазника курса који су пропливали	1	<1					
1002	Пројекат	„Дунавска регата”						300.000	-	300.000
	Веће градске општине-члан Већа	1. Развој туризма кроз популаризацију наутике	1. Утрошак буџетских средстава / број учесника у регати	1	<1					
1006	Пројекат	„Студијска посета најбољих Палилулских студената” – Посета Палилулских студената европским Универзитетима						2.100.000	-	2.100.000
	Одељење за друштв. делатн. и заједничке послове- Канцеларија за младе	1. Интеракција студената из различитих земаља	1. Уложена буџетска средства / број учесника- студената	1	<1					
0602	Програм	15 ОПШТЕ УСЛУГЕ ЛОКАЛНЕ САМОУПРАВЕ						357.879.980	6.813.587	364.693.567
		1. Одрживо управно и финансијско функционисање Општине у складу са надлежностима и пословима локалне самоуправе	1. Суфицит или дефицит локалног буџета 2. Однос броја запослених у Општини и законом утврђеног максималног броја запослених 3. Број донетих аката органа и служби Општине	да	да					
				1	<1					
				1	>1					

1	2	3	4	5	6	7	8	9	10	11
0001	Програмска активност	Функционисање локалне самоуправе и градских општина						314.194.423	5.721.187	319.915.610
0001	Програмска активност	Функционисање локалне самоуправе и градских општина – УПРАВА ГРАДСКЕ ОПШТИНЕ						314.194.423	5.666.187	319.860.610
	Начелник Управе градске општине	1. Функционисање управе	1. Број решених предмета по запосленом 2.Процент решених предмета у календарској години (у законском року, ван законског рока) 3. Процент попуњености радних места која подразумевају вођење управног поступка	1 1 1	>1 >1 >1					
0001	Програмска активност	Функционисање локалне самоуправе и градских општина – Јавни ред и мир некалсификован на другом месту						-	55.000	55.000
	Веће градске општине – члан Већа	1. Изградња ефикасног превентивног система заштите и спасавања на избегавању последица елементарних и других непогода	1. Број награђених полицајаца у односу на број запослених у ОУП Палилула 2. Број награђених ватрогасаца у односу на број интервенција на територији ГО Палилула	1 1	>1 >1					
0002	Програмска активност	Функционисање месних заједница						6.704.400	545.000	7.249.400
	Одељење за општу управу – Одсек за сарадњу са месним заједницама	1. Обезбеђено задовољавање потреба и интереса локалног становништва деловањем месних заједница	1. Број иницијатива и предлога месних заједница према граду/општини у вези са питањима од интереса за локално становништво	1	>1					
0003	Програмска активност	Сервисирање јавног дуга						12.595.000	-	12.595.000
	Начелник Управе градске општине	1. Одржавање финансијске стабилности града/општине и финансирање капиталних инвестиционих расхода	1. Учешће издатака за сервисирање дугова у текућим приходима ≤ 15% 2. Удео дугорочних дугова за финансирање капиталних инвестиционих расхода у укупном јавном дугу града/општине		1,97% >1					
0004	Програмска активност	Општинско правобранилаштво						11.523.400	-	11.523.400
	Општинско правобранилаштво градске општине Палилула – Општински правобранилац	1. Заштита имовинских права и интереса града/општине	1. Број решених предмета у односу на укупан број предмета на годишњем нивоу 2. Број правних мишљења која су дата органима града/општине, стручним службама и другим правним лицима чија имовинска и друга права заступља	1 1	>1 >1					
0009	Програмска активност	Текућа буџетска резерва						5.002.757	-	5.002.757
0010	Програмска активност	Стална буџетска резерва						600.000	-	600.000
1001	Пројекат	„Услуге медијског праћења”						7.060.000	487.400	7.547.400
	Помоћник председника градске општине	1. Комуникација са јавношћу и испољавању њихових потреба	1. Број чланака/репортажа у којима се помиње ГО Палилула на годишњем нивоу 2. Број чланака/репортажа у позитивној конотацији у односу на укупан објављени број	1 1	>1 >1					
1002	Пројекат	„Финансирање рада Одсека за лична стања грађана, вођење матичних књига и изборна права – Палилула у Секретаријату за управу Градске управе града Београда”						-	60.000	60.000
	Начелник Управе градске општине	1. Лакше и брже остварење права грађана по питању личних стања грађана, вођења матичних књига и изборних права	1. Број остварених услуга матичне службе (укупан број предмета који су у току, број потврда и других докумената издатих физичким и правним лицима) 2. Процент буџета општине који се користи за трошкове и планове рада / програме матичне службе	1 1	>1 >1					
1004	Пројекат:	„Општинска слава и Дан општине”						200.000	-	200.000
	Председник градске општине	1. Комуникација са јавношћу и промоција градске Општине	1. Уложена буџетска средства / број угошћених људи	1	<1					
2101	Програм	16 ПОЛИТИЧКИ СИСТЕМ ЛОКАЛНЕ САМОУПРАВЕ						34.611.175	27.000	34.638.175
		1. Ефикасно и ефективно функционисање органа политичког система локалне самоуправе	1. x 2. x	- -	- -					
0001	Програмска активност	Функционисање локалне скупштине – СКУПШТИНА ГРАДСКЕ ОПШТИНЕ						10.107.775	27.000	10.134.775
	Председник скупштине градске општине	1. Функционисање локалне скупштине	1. Број усвојених аката 2. Број седница скупштине општине	1 1	>1 <1					
0002	Програмска активност	Функционисање извршних органа – ПРЕДСЕДНИК ГРАДСКЕ ОПШТИНЕ И ВЕЋЕ						24.503.400	-	24.503.400
	Председник градске општине	1. Функционисање извршних органа	1. Број усвојених аката 2. Број седница извршних органа	1 1	>1 <1					
	УКУПНО ПРОГРАМИ							640.024.642	69.227.951	709.252.593

## III. ИЗВРШЕЊЕ БУЏЕТА

## Члан 8.

Приходи и примања буџета прикупљају се и наплаћују у складу са Законом и другим прописима, независно од износа утврђених овом одлуком, за поједине врсте прихода и примања.

## Члан 9.

Председник градске општине Палилула је наредбодавац за извршење буџета, и може појединачним актом пренети овлашћења одређеним лицима за потписивање налога за пренос средстава.

Председник градске општине одговоран је за спровођење фискалне политике и управљање јавном имовином, приходима и примањима, расходима и издацима на начин који је у складу са Законом о буџетском систему.

## Члан 10.

Одељење за финансије и привреду Градске општине Палилула, обавезно је да редовно прати извршење буџета и најмање два пута годишње, односно у року од 15 дана по истеку шестомесечног и деветомесечног периода, информисе Веће Градске општине Палилула.

У року од 15 дана по доношењу извештаја из става 1. овог члана, Веће Градске општине Палилула усваја и доставља извештај Скупштини Градске општине Палилула.

## Члан 11.

Обавезе према корисницима буџетских средстава извршавају се сразмерно оствареним примањима буџета.

Ако се у току године примања смање, издаци буџета извршаваће се по приоритетима и то: обавезе утврђене законским прописима на постојећем нивоу, исплата плата запосленима, минимални стални трошкови неопходни за несметано функционисање корисника буџетских средстава.

Председник градске општине Палилула може привремено обуставити извршење појединих издатака буџета, у случају да се издаци повећају или примања буџета смање.

## Члан 12.

Одељење за финансије и привреду непосредно врши контролу законитости, рационалности и наменског коришћења средстава распоређених директним и индиректним корисницима буџета.

Ако се контролом утврди да се средства не користе законито, наменски и рационално, Одељење за финансије и привреду неће извршити поднете налоге за плаћање.

Корисници буџетских средстава дужни су да уз захтев за плаћање доставе Одељењу за финансије и привреду комплетну документацију за плаћање на основу које је утврђена обавеза корисника буџетских средстава.

## Члан 13.

У оквиру распоређених средстава у члану 6. ове одлуке, буџетски корисници могу користити средства распоређена овом одлуком, само за намене за које су им, по њиховом захтеву, та средства одобрена.

Обавезе преузете у складу са одобреним апропријацијама у 2016. години, а неизвршене у току те године, преносе се и имају статус преузетих обавеза у 2017. години и извршавају се на терет одобрених апропријација овом одлуком.

Преузете обавезе и све финансијске обавезе морају бити извршене искључиво по принципу готовинске основе са консолидованог рачуна трезора, осим ако је законом, односно актом владе предвиђен другачији метод.

Корисници средстава буџета, који одређени расход извршавају из средстава буџета и из других извора, обавезни су да измирење тог расхода прво врше из тих других извора.

## Члан 14.

Функционер, односно руководилац директног, односно индиректног корисника буџетских средстава, одговоран је за преузимање обавеза, њихову верификацију, издавање налога за плаћање које треба извршити из средстава органа којим руководи и издавање налога за уплату средстава која припадају буџету.

Функционер, односно руководилац директног, односно индиректног корисника буџетских средстава одговоран је за закониту, наменску, економичну и ефикасну употребу буџетских апропријација.

Функционер, односно руководилац директног, односно индиректног корисника буџетских средстава, може пренети поједина овлашћења из става 1. овог члана на друга лица у директном, односно индиректном кориснику буџетских средстава.

## Члан 15.

Директни и индиректни корисници средстава буџета Градске општине Палилула могу да врше плаћања до висине тромесечних квота које одреди Одељење за финансије и привреду Градске општине Палилула.

Приликом одређивања тромесечних квота за директне и индиректне кориснике буџетских средстава, Одељење за финансије и привреду Градске општине Палилула има у виду средства планирана у буџету за буџетске кориснике као и ликвидне могућности буџета.

## Члан 16.

Председник градске општине Палилула може донети одлуку о промени износа апропријација у складу са чланом 61. Закона о буџетском систему.

Директни корисник буџетских средстава, уз одобрење Одељења за финансије и привреду Управе општине, може извршити преусмеравање апропријација одобрених на име одређеног расхода и издатака који се финансира из општих прихода буџета у износу до 10 % вредности апропријације за расход и издатак чији се износ умањује.

Преусмеравање апропријација односи се на апропријације из прихода из буџета, док се из осталих извора могу мењати без ограничења.

Ако у току године дође до промена околности које не уgroжавају утврђене приоритете унутар буџета, председник градске општине Палилула доноси одлуку да се износ апропријације коју није могуће искористити пренесе у текућу буџетску резерву и може се користити за намене које нису предвиђене буџетом, или за намене за које нису предвиђена средства у довољном обиму.

Укупан износ преусмеравања апропријација из става 4. овог члана, не може бити већи од износа разлике између максимално могућег износа средстава текуће буџетске резерве утврђеног Законом о буџетском систему и буџетом одобрених средстава текуће буџетске резерве.

## Члан 17.

У случају да се буџету Градске општине Палилула из другог буџета (Републике, Града Београда или друге локалне самоуправе) опделе актом наменска трансферна сред-

ства, укључујући и наменска трансферна средства за надокнаду штета услед елементарних непогода, као и у случају уговарања донације, чији износи нису могли бити познати у поступку доношења ове одлуке, Одељење за финансије и привреду, на основу тог акта, отвара одговарајуће апропријације за извршење расхода по том основу.

#### Члан 18.

Уколико у току реализације средстава предвиђених овом одлуком, дође до измена у прописима који дефинишу стандардни класификациони оквир и контни план за буџетски систем, председник градске општине Палилула ће извршити одговарајуће измене ове одлуке на предлог Одељења за финансије и привреду.

#### Члан 19.

Распоред средстава утврђених у оквиру раздела IV – Управа градске Општине – економска класификација 481 – „дотације невладиним организацијама”, врши председник градске општине Палилула на предлог Комисије за спровођење поступка јавног конкурса за финасирање пројеката невладиних организација.

Пренос средстава из става 1. овог члана врши се у складу са оценом остваривања пројеката невладиних организација у 2017. години.

#### Члан 20.

Директни и индиректни корисници буџетских средстава у 2017. години обрачунату исправку вредности нефинансијске имовине исказују на терет капитала, односно не исказују расход амортизације и употребе средстава за рад.

#### Члан 21.

Слободна новчана средства консолидованог рачуна Трезора Градске општине Палилула, која преостану по извршењу обавеза буџета Градске општине Палилула, осим прихода за које је у посебном закону, односно пропису Градске општине Палилула утврђена намена која ограничава употребу тих средстава, могу се инвестирати на домаћем финансијском тржишту новца.

Слободна новчана средства консолидованог рачуна Трезора Градске општине Палилула могу се користити за привремено враћање кредита у циљу смањења обавеза Градске општине Палилула, депоновати средства код Народне банке Србије или код пословних банака које имају одговарајући бонитет.

#### Члан 22.

У складу са Упутством за припрему одлуке о буџету локалне власти за 2017. годину и пројекцијама за 2018. и 2019. које је донео министар надлежан за послове финансија на основу одредби члана 36а. Закона о буџетском систему („Службени гласник РС”, бр. 54/09, 73/10, 101/10, 101/11, 93/12, 62/13, 108/13, 142/14, 68/15, 103/15 и 99/16) и Законом о начину одређивања максималног броја запослених у јавном сектору („Службени гласник РС”, број 68/15), број запослених код корисника буџета Градске општине Палилула, (директни и индиректни буџетски корисници) не може прећи максимални број запослених на неодређено и одређено време.

У овој одлуци средства за плате се обезбеђују за број запослених утврђен у складу са прописима из става 1. овог члана.

#### Члан 23.

Јавно предузеће и други облици организовања чији је оснивач Градска општина Палилула дужни су да најкасније до 30. новембра текуће буџетске године, део од најмање 85% добити по завршном рачуну за 2016. годину уплате у буџет Градске општине Палилула.

Надзорни одбор је одговоран за поступање у складу са ставом 1. овог члана.

#### Члан 24.

У буџетској 2017. години, обрачун и исплата плата, као и обрачун и исплата божићних, годишњих и јубиларних награда и бонуса предвиђених посебним и појединачним колективним уговорима за директне и индиректне кориснике средстава буџета Градске општине Палилула, вршиће се у складу са Законом о буџету Републике Србије за 2017. годину.

#### Члан 25.

Уговори о набавци добара, пружању услуга и извођењу грађевинских радова, који закључују директни и индиректни корисници буџетских средстава, морају бити додељени у складу са прописима који регулишу јавне набавке.

#### Члан 26.

Распоред и коришћење средстава утврђених у члану 6. ове одлуке вршиће се на основу годишњег финансијског плана директног корисника буџета који доноси руководиоца тог буџетског корисника, у року од најкасније 15 дана од дана ступања на снагу ове одлуке.

Годишњим финансијским планом из става 1. овог члана средства буџета распоређују се по ближим наменама, у складу са програмском, функционалном, економском класификацијом и по изворима финансирања. На финансијски план из става 1. овог члана сагласност даје Веће Градске општине Палилула по претходно прибављеном мишљењу Одељења за финансије и привреду Градске општине Палилула.

Финансијски план директног корисника мења се истовремено са променом апропријација утврђених чланом 6. ове одлуке у складу са законом.

#### Члан 27.

Текући дефицит у 2017. години, покриће се пренетим средствима из 2016. године.

#### Члан 28.

Корисници буџетских средстава пренеће на рачун извршења буџета, до 31. децембра 2017. године, сва средства која нису утрошена за финансирање расхода у 2017. години, која су овим корисницима пренета у складу са Одлуком о буџету Градске општине Палилула за 2017. годину.

#### Члан 29.

Ова одлука ступа на снагу даном објављивања у „Службеном листу Града Београда”, а примењиваће се од 1. јануара 2017. године.

**Скупштина Градске општине Палилула**  
Број 060-42/2016-I-7, 30. децембра 2016. године

Председник  
Драгослав Шолак, ср.

Скупштина Градске општине Палилула на 6. седници одржаној 30. децембра 2016. године, на основу члана 32. Закона о локалној самоуправи („Службени гласник РС”, бр. 129/07 и 83/14), члана 25. Статута Градске општине Палилула („Службени лист Града Београда”, бр. 43/08, 16/10 и 35/13), чл. 4. и 20. Закона о задужбинама, фондацијама и фондовима („Службени гласник РС”, бр. 59/89), и члана 71. Закона о задужбинама и фондацијама („Службени гласник РС”, бр. 88/10 и 99/11 – др.закон), донела је

## ОДЛУКУ

### О ДАВАЊУ САГЛАСНОСТИ ЗА ОСНИВАЊЕ ФОНДА „ЗОРАН БОЖИНОВИЋ”

#### Члан 1.

Фонд „Зоран Божиновић” оснива се из разлога подстицања и помагања стваралаштва младих музичких талената који су у тешкој животној и материјалној ситуацији.

#### Члан 2

Циљ оснивања фонда је пружање подршке и помоћи млађој популацији музичара, која се остварују кроз различите видове активности, а посебно кроз финансијску помоћ и моралну подршку талентованим младим музичарима, унапређење техничких услова за њихово вежбање и учење, набавку инструмената, организовање разних концерата, радионица, саветовања, семинара и других облика стручног усавршавања, омогућавање већег медијског промовисања личности младих музичара и врсте музике коју они стварају, као и вршење других активности, којима се остварује друштвено корисни циљ пружања помоћи и оснаживање талената младих музичара, који се налазе у тешкој животној и материјалној ситуацији.

#### Члан 3.

Фонд оснивају Градска општина Палилула из Београда, са седиштем у Таковској 12, и Рок музеј из Београда, са седиштем у Далматинској 83.

#### Члан 4.

Средства за оснивање Фонда „Зоран Божиновић” обезбеђује оснивач Рок музеј.

Средства за рад Фонда „Зоран Божиновић” обезбеђују се из поклона, легата, камата, дивиденди, прилога, чланарина, прихода по основу ауторских права, закупнине и других прихода, остварених у складу са одредбама Закона о задужбинама, фондацијама и фондовима и одредбама других прописа који регулишу ову област.

#### Члан 5.

Овом одлуком Скупштина општине овлашћује председника градске општине Палилула да спроведе све неопходне активности у циљу оснивања наведеног фонда и потпише Уговор о оснивању као оснивачки акт.

#### Члан 6.

Ова одлука ступа на снагу осмог дана од дана објављивања у „Службеном листу Града Београда”.

Скупштина Градске општине Палилула  
Број 060-48/2017-I-7, 30. децембра 2016. године

Председник  
Драгослав Шолак, ср.

На основу члана 32. Закона о локалној самоуправи („Службени гласник РС”, бр. 129/07 и 83/14 – др. закон), члана 25. Статута Градске општине Палилула („Службени лист Града Београда”, бр. 43/08, 16/10 и 35/13), Одлуке о локалним административним таксама („Службени лист Града Београда”, бр. 50/14, 77/14, 17/15 и 61/15) и Уредбе Владе Републике Србије о условима прибављања и отуђења непокретности непосредном погодбом, давања у закуп ствари у јавној својини и поступцима јавног надметања и прикупљања писмених понуда („Службени гласник РС”, бр. 24/12, 48/15 и 99/15), Скупштина Градске општине Палилула је на 6. седници одржаној 30. децембра 2016. године, донела

## ОДЛУКУ

### О ЦЕНАМА УСЛУГА НА СКУПОВИМА ПИЈАЧНИХ ТЕЗГИ И ПРИВРЕМЕНИМ ОБЈЕКТИМА, НАКНАДАМА ЗА КОРИШЋЕЊЕ СПОРТСКИХ И ДРУГИХ ОБЈЕКТА И ЦЕНАМА ОСТАЛИХ УСЛУГА КОЈЕ ПРУЖА ГРАДСКА ОПШТИНА ПАЛИЛУЛА У ВЕЗИ СА УПРАВЉАЊЕМ ПОКРЕТНОМ И НЕПОКРЕТНОМ ИМОВИНОМ

#### Члан 1.

Овом одлуком утврђују се цене:

1. закупа и резервације на скуповима пијачних тезги „Карабурма”, „Вишњичка бања”, „Котеж” и „Падинска скела”;
  2. накнада за заузеће земљишта испод Панчевачког моста – „Отворени тржни центар Панчевачки мост”, улица Булевар деспота Стефана број 117;
  3. накнада за паркирање на платоу у Улици Милана Топлице бб, у насељу Борча Греда;
  4. почетне месечне цене закупа привремених објеката – киоска, постављених пред доњим и горњим улазом на градско гробље „Лешће”;
  5. услуга у спортској хали у Падинској скели;
  6. коришћења спортско-рекреативног комплекса на Ади-Хуји;
  7. закупа простора за постављење и инсталацију радиобазне станице мобилне телефоније, припадајуће опреме и уређаја, антенског система итд.
  8. коришћења услуга у салама месних заједница и Градској општини Палилула;
  9. такси за подношење захтева и издавање аката који се односе на гробља и сахрањивање на гробљима у Великом селу, Сланцима, Вишњици, Овчи, Старој Борчи и Врбовском.
- Овом одлуком уређује се поступак давања у закуп односно на коришћење тезги, киоска, термина у спортским објектима и друго.

### Скуп пијачних тезги „Карабурма”, Улица Пере Ђетковића број 39

#### Члан 2.

1. Обичне тезге:
  - дневни закуп тезге – 200,00 динара;
  - месечни закуп тезге – 6.300,00 динара;
  - накнада за коришћење електричне енергије – 1.770,00 динара.
2. Тезге са увећаном корисном површином:
  - месечни закуп за тезгу број 1, тезгу број 2, тезгу број 3а, тезгу број 7, тезгу број 8, и тезгу број 68 – 7.200,00 динара;
  - месечни закуп за тезгу број 6 – 7.800,00 динара;
  - месечни закуп за „киоск” (спојене тезге бр. 72 и 73) – 12.600,00 динара.

Наплата накнаде за коришћење електричне енергије врши се издавањем посебног рачуна за додатну услугу, уз рачун за месечни закуп тезге.



**Скуп пијачних тезги „Вишњичка бања”, Улица Слобода-на Јовановића бб**

## Члан 3.

- Дневни закуп тезге – 200,00 динара;
- Месечни закуп тезге – 2.820,00 динара.

**Скуп пијачних тезги „Котеж”, Улица Славка Колара број 1**

## Члан 4.

- Дневни закуп тезге – 200,00 динара;
- Месечни закуп тезге – 5.700,00 динара;
- Тромесечна резервација тезге – 3.600,00 динара.

Тромесечна резервација се наплаћује на основу уговора са лицем које је извршило резервацију тезге издавањем фактуре.

Уплата резервације врши се на рачун Градске општине Палилула, а копија уплатнице доставља се лицу одговорном за наплату.

Поред плаћања резервације, плаћа се и дневни закуп тезге, у складу са овом одлуком.

У случају да лице које је извршило резервацију и исту платило, не почне да користи тезгу до 8,00 часова, иста може бити издата трећем лицу уз наплату дневног закупа.

**Скуп пијачних тезги „Падинска скела”, у насељу Падинска скела, Дејана Смиљковића бб**

## Члан 5.

- Месечни закуп тезге – 2.520,00 динара;
- Дневни закуп тезге – 150,00 динара.

## Члан 6.

Уговори о закупу на скуповима пијачних тезги из чл. 2. до 5. ове одлуке закључују се након поднете молбе у писаној форми од стране заинтересованог лица.

Обавеза подношења молбе не постоји за постојећег корисника.

Уговори о закупу закључују се за календарску годину и исти могу трајати најдуже до 31. децембра текуће године.

Месечни закуп се наплаћује сходно закљученом уговору са закупцем – корисником тезге, а на основу издате фактуре.

Уплату врши купац на рачун Градске општине Палилула, а копију уплатнице доставља лицу одговорном за наплату.

Дневни закуп наплаћује лице одговорно за наплату, уз обавезно издавање фискалног рачуна.

Прикупљена новчана средства од дневног закупа, лице одговорно за наплату, у виду пазара, уплаћује на рачун Градске општине Палилула.

**„Отворени тржни центар Панчевачки мост”, Булевар деспота Стефана број 117, за продају риболовачког прибора и мамаца**

## Члан 7.

- Дневна накнада за заузеће простора по  $m^2$  заузетог земљишта – 35,00 динара;
- Месечна накнада за заузеће простора по  $m^2$  заузетог земљишта – 350,00 динара.

Уговори се закључују након поднете молбе у писаној форми.

Обавеза подношења молбе не постоји за постојећег корисника.

Уговори о закупу закључују се за календарску годину и исти могу трајати најдуже до 31. децембра текуће године.

Дневну накнаду наплаћује лице одговорно за наплату, уз обавезно издавање признанице, а прикупљена новчана средства, у виду пазара, лице одговорно за наплату уплаћује на рачун Градске општине Палилула.

Месечна накнада се наплаћује по основу уговора са корисником.

Уплату врши корисник на рачун Градске општине Палилула, а копију уплатнице доставља лицу одговорном за наплату.

**Плато у Ул. Милана Топлице бб у насељу Борча Греда, за продају сезонских пољопривредних производа, огревног дрвета, намештаја и осталог**

## Члан 8.

– Дневна накнада за паркирање аутомобила, аутомобила са приколицом и комбија са којих се врши продаја – 200,00 динара;

– Дневна накнада за паркирање камиона са којих се врши продаја – 550,00 динара.

Дневну накнаду наплаћује лице одговорно за наплату, уз обавезно издавање фискалног рачуна, а прикупљена новчана средства, у виду пазара, лице одговорно за наплату уплаћује на рачун Градске општине Палилула.

**Киосци на платоу пред доњим и горњим улазом на градско гробље „Лешће”**

## Члан 9.

Почетна месечна цена закупа привременог објекта – киоска за обављање делатности малопродаје свећа и цвећа, израде и продаје споменика и других сличних делатности, ради издавања истих у закуп у поступку јавног надметања или прикупљања писмених понуда путем јавног оглашавања, утврђује се у износу од 48.000,00 динара.

**Поступак јавног надметања, односно прикупљања писмених понуда путем јавног оглашавања за закуп киосака на платоу пред доњим и горњим улазом на градско гробље Лешће**

## Члан 10.

Поступак јавног надметања, односно прикупљања писмених понуда путем јавног оглашавања се спроводи у складу са чл. 6, 7, 8. и 9. и сходно члану 16. став 1. Уредбе Владе Републике Србије о условима прибављања и отуђења непокретности непосредном погодбом, давања у закуп ствари у јавној својини и поступцима јавног надметања и прикупљања писмених понуда.

Поступак води трочлана комисија која се састоји од председника и два члана, а коју именује Веће Градске општине Палилула.

Текст огласа за поступак јавног надметања или прикупљања писмених понуда путем јавног оглашавања израђује Одсек за управљање непокретном и покретном имовином.

Пријава, односно понуда која се доставља мора бити благовремена и обавезно мора садржати документацију наведену у огласу, у супротном се иста неће разматрати, тј. биће одбачена.

Поступак јавног надметања сматра се успешним и у случају достављања једне исправне пријаве.

Уколико подносилац пријаве или писмене понуде не прихвати почетну висину закупнине или буде изабран за најповољнијег понуђача, а не закључи уговор о закупу, губи право на враћање депозита.

Депозит се утврђује у висини троструког износа почетне закупнине.

Бесповратни трошкови поступка јавног надметања или прикупљања писмених понуда путем јавног оглашавања утврђују се у износу од 10.000,00 динара.

Избор најповољнијег понуђача врши се применом критеријума највише понуђене закупнине.

О поступку јавног надметања или прикупљања писмених понуда путем јавног оглашавања, укључујући и сам ток отварања понуда, комисија сачињава записник који доставља Већу Градске општине Палилула.

У случају успешно спроведеног поступка комисија сачињава и предлог одлуке који доставља уз записник.

#### Члан 11.

Одлуку о додели киоска у закуп, било да се ради о поступку јавног надметања, односно прикупљања писмених понуда путем јавног оглашавања, било да се ради о поступку ван јавног надметања, односно ван прикупљања писмених понуда, доноси Веће Градске општине Палилула.

Киосци се издају у закуп на период од пет година.

Лицима који имају закључене уговоре о закупу исти се могу продужити ван поступка јавног надметања, односно ван прикупљања писмених понуда, сходно члану 16. став 1. и члану 10. став 1. алинеја 5. Уредбе Владе Републике Србије о условима прибављања и отуђења непокретности непосредном погодбом, давања у закуп ствари у јавној својини и поступцима јавног надметања и прикупљања писмених понуда са ценом закупа из постојећег уговора.

На основу поднетог захтева од стране закупца, који редовно извршава све уговорне обавезе, уговор се може продужити на период од наредних пет година, при чему број продужетака није ограничен.

#### Спортска хала у Падинској скели, Улица Дејана Смиљковића б.б.

#### Члан 12.

##### 1) Велика сала:

– тренинг клубова од 8,00 до 15,00 часова радним даном	2.500,00 дин/1 сат;
– тренинг клубова од 15,00 до 22,00 часова радним даном и викендом	3.000,00 дин/1 сат;
– утакмица	15.000,00 дин/1 сат;
– тренинг утакмица	10.000,00 дин/1 сат;
– утакмица са тв преносом	22.000,00 дин/1 сат;
– рекреација од 8,00 до 15,00 часова радним даном	2.500,00 дин/1 сат;
– рекреација од 15,00 до 22,00 часова радним даном и викендом	3.500,00 дин/1 сат;
– физичко васпитање – школе	500,00 дин/1 сат;
– коришћење свлационице	800,00 дин/1 сат.

##### 2) Фитнес сала – сала за вежбање

(на првом спрату):	1.200,00 дин/1 сат;
– коришћење свлационице уз фитнес салу	500,00 дин/1 сат.

##### 3) Стони тенис: коришћење стола / рекети / лоптица

250,00 дин/1 сат.

#### Члан 13.

1) Пословни простор у приземљу за потребе спортских клубова и удружења (издаје се у вишемесечни или вишегодишњи закуп)

– цена по  $m^2$ , за период од месец дана 170,00 динара.

2) Део предпростора пред улазом на трибине (на првом спрату)

– цена по  $m^2$ , за период од месец дана 550,00 динара.

У цену закупа урачунати су комунални трошкови и трошкови електричне енергије, у проценту од 23,5% од купне цене.

#### Члан 14.

Уговори о закупу, тј. о давању на коришћење, закључују се након поднете молбе у писаној форми од стране будућег корисника, с тим што обавеза подношења молбе не важи за већ постојеће кориснике.

Уговори о закупу, тј. о давању на коришћење закључују се за календарску годину и исти могу трајати најдуже до 31. децембра текуће године, осим уговора о закупу дела предпростора пред улазом на трибине на првом спрату, који се закључује на 10 година.

Корисник је у обавези да најкасније до 20. у месецу достави план коришћења сале за наредени месец.

#### Спортско-рекреативни комплекс на Ади Хуји на делу катастарске парцеле 5112/7 КО Београд-2

#### Члан 15.

Месечна накнада за коришћење спортско-рекреативног комплекса на Ади Хуји утврђује се у износу од 48.000, 00 динара.

Трошкове електричне енергије и комуналних услуга сноси корисник.

Уговор се закључује на неодређено време.

Фактурисање се врши за период од 1. априла до 31. октобра сваке године.

Давање на коришћење спортско-рекреативног комплекса на Ади Хуји врши се у складу са Уредбом Владе Републике Србије о условима прибављања и отуђења непокретности непосредном погодбом, давања у закуп ствари у јавној својини и поступцима јавног надметања и прикупљања писмених понуда.

#### Постављење и инсталација радио-базне станице мобилне телефоније, припадајуће опреме и уређаја, антенског система, зграда Градске општине Палилула у Таковској број 12

#### Члан 16.

Цене закупа простора за постављење и инсталацију радио-базне станице мобилне телефоније, припадајуће опреме и уређаја, антенског система итд.:

– 420 евра у динарској противвредности по средњем курсу НБС на дан издавања рачуна, за заузеће кровне површине;

– 280 евра у динарској противвредности по средњем курсу НБС на дан издавања рачуна, за коришћење просторије површине  $10 m^2$  на седмом спрату поред кућице за лифт.

Закупац је у обавези да постави одговарајуће бројило за електричну енергију ради прикључења опреме и уређаја и сноси трошкове утрошене електричне енергије.

#### Цене сала у месним заједницама и седишту Градске општине Палилула

#### Члан 17.

1) Коришћење спортске сале у МЗ „Котеж“:

– до једног сата комерцијалног коришћења (за сваки дан) – 1.000,00 динара;

– сваки даљи започети сат коришћења сале – 800,00 динара.

2) Сала у згради Градске општине Палилула, ул. Таковска број 12:

– до једног сата комерцијалног коришћења (за сваки дан) – 5.000,00 динара;

– сваки даљи започети сат коришћења сале – 3.000,00 динара.

3) Коришћење сала и простора у осталим објектима које користи Градска општина Палилула:

– до једног сата комерцијалног коришћења (за сваки дан) – 1.000,00 динара;

– сваки даљи започети сат коришћења сале – 800,00 динара.

Уговори се закључују након поднете молбе у писаној форми.

Обавеза подношења молбе не постоји за постојећег корисника.

Уговори о закупу закључују се за календарску годину и исти могу трајати најдуже до 31. децембра текуће године.

Корисник је у обавези да најкасније до 20. у месецу достави план коришћења сале за наредени месец.

Месечни закуп се наплаћује сходно закљученом уговору са закупцем – корисником, а на основу издате фактуре.

Уплату врши купац на рачун Градске општине Палилула, а копију уплатнице доставља лицу одговорном за наплату.

Наплата закупа од корисника са којим није закључен уговор врши се пре почетка коришћења термина, на основу издатог рачуна, уз достављање доказа о уплати.

Од наплате накнада за коришћење сале у згради Градске општине Палилула и сала месних заједница ослобађају се одборничке групе у Скупштини Градске општине Палилула, а у циљу обављања послова из надлежности одборничких група и уз сагласност председника Скупштине Градске општине Палилула.

#### **Гробља којима управља Градска општина Палилула у Великом селу, Сланцима, Вишњици, Овчи, Старој Борчи и Врбовском**

##### **Члан 18.**

Подношење захтева и издавање аката који се односе на гробља и сахрањивање врши се по ценама утврђеним Одлуком о локалним административним таксама.

Уплата такси се врши на уплатни рачун број 840-742251843-73, по моделу 97, шифра општине 53-015.

##### **Члан 19.**

Све цене, осим цена из члана 7. ове одлуке изражене су са урачунатим ПДВ-ом.

Све уплате, по напред наведеним основима, осим уплата из члана 18. ове одлуке врше се на евиденциони рачун Градске општине Палилула број 840-30984845-14. Средства са овог рачуна у целости се преносе на уплатни рачун Градске општине Палилула број 840-742151843-52.

Обрачун и фактурисање врши Одсек за управљање непокретном и покретном имовином.

##### **Члан 20.**

Цене које нису утврђене овом одлуком утврђује Веће Градске општине Палилула, до доношења измена ове одлуке или доношења нове одлуке.

Овлашћује се Веће Градске општине Палилула да закупцима односно корисницима, који током закупа односно коришћења редовно измирују обавезе, уговоре већи број термина у току календарске године или закупе већи број тезги, односно киоска одобри попуст у складу са интересом Градске општине Палилула, а највише до 20% од цене утврђене овом одлуком.

Овлашћује се Веће Градске општине Палилула да закупцима и корисницима простора из ове одлуке утврђује увећање цене коришћења наведених простора, у случају увећања цене комуналних услуга и електричне енергије.

##### **Члан 21.**

Ступањем на снагу ове одлуке престаје да важи Одлука о утврђивању закупнина за пословне просторије у јавној својини, које до преузимања од стране Града Београда у закуп из-

даје Јавно предузеће „Пословни центар општине Палилула“, број 060-15/16-I-6 од 29. августа 2016. године („Службени лист Града Београда“, број 84/16), и Одлука о начину и поступку давања у закуп пословних просторија чији је корисник Градска општина Палилула, број 060-1-5/2015-I-6-233 од 9. децембра 2015. године („Службени лист Града Београда“, број 75/15).

Ова одлука ступа на снагу осмог дана од објављивања у „Службеном листу Града Београда“.

#### **Скупштина Градске општине Палилула**

Број 060-46/2016-I-7, 30. децембра 2016. године

Председник  
**Драгослав Шолак, ср.**

Скупштина Градске општине Палилула на 6. седници одржаној 30. децембра 2016. године, на основу члана 32. Закона о локалној самоуправи („Службени гласник РС“, бр. 129/07 и 83/14), и чл. 14. и 25. Статута Градске општине Палилула („Службени лист Града Београда“, бр. 43/08, 16/10 и 35/13), донела је

### **ОДЛУКУ**

#### **О УСВАЈАЊУ ЛОКАЛНОГ АКЦИОНОГ ПЛАНА ЗА МЛАДЕ ГРАДСКЕ ОПШТИНЕ ПАЛИЛУЛА 2016–2020.**

1. Усваја се Локални акциони план за младе Градске општине Палилула 2016–2020. године.

2. Текст документа Локалног акционог плана за младе Градске општине Палилула 2016–2020, у целости објавити на званичној интернет презентацији Градске општине Палилула.

3. Ова одлука ступа на снагу осмог дана од дана објављивања у „Службеном листу Града Београда“.

#### **Скупштина Градске општине Палилула**

Број 060-49/2017-I-7, 30. децембра 2016. године

Председник  
**Драгослав Шолак, ср.**

Скупштина Градске општине Палилула на 6. седници одржаној 30. децембра 2016. године, на основу члана 32. Закона о локалној самоуправи („Службени гласник РС“, бр. 129/07 и 83/14) и члана 25. Статута Градске општине Палилула („Службени лист Града Београда“, бр. 43/08, 16/10 и 35/13), донела је

### **РЕШЕЊЕ**

#### **О ДАВАЊУ САГЛАСНОСТИ НА ОДЛУКУ О ИЗМЕНИ И ДОПУНИ СТАТУТА УСТАНОВЕ КУЛТУРЕ „ПАЛИЛУЛА“**

1. Даје се сагласност на Одлуку о измени и допуни Статута Установе културе „Палилула“ коју је Управни одбор Установе културе „Палилула“, усвојио на својој 4. седници одржаној 25. новембра 2016. године.

2. Ово решење објавити у „Службеном листу Града Београда“.

#### **Скупштина Градске општине Палилула**

Број 060-47/2016-I-7, 30. децембра 2016. године

Председник  
**Драгослав Шолак, ср.**

**МЛАДЕНОВАЦ**

На основу члана 32. став 1. тачка 2. Закона о локалној самоуправи („Службени гласник РС”, бр. 129/07 и 83/14), члана 18. Статута Градске општине Младеновац („Службени лист Града Београда”, бр. 40/10 – пречишћен текст и 38/13), члана 43. Закона о буџетском систему („Службени гласник РС”, бр. 54/09, 73/10, 101/10, 101/11, 93/12, 62/13, 63/13 – исправка, 108/13, 142/14, 68/15 – др. закон, 103/15 и 99/16) и члана 4 Одлуке о обиму средстава за вршење послова града и градских општина и утврђивању прихода који припадају граду односно градским општинама у 2017. години („Службени лист Града Београда”, број 125/16), Скупштина Градске општине Младеновац на седници одржаној 30. децембра 2016. године, донела је

**ОДЛУКУ****О БУЏЕТУ ГРАДСКЕ ОПШТИНЕ МЛАДЕНОВАЦ ЗА 2017. ГОДИНУ****I. ОПШТИ ДЕО****Члан 1.**

Приходи и примања, расходи и издаци опредељени Одлуком о буџету Градске општине Младеновац за 2017. годину, утврђени су у следећем износу и то:

A.	ТЕКУЋИ ПРИХОДИ И ПРИМАЊА ОД НЕФИНАНСИЈСКЕ ИМОВИНЕ И ТЕКУЋИ РАСХОДИ И ИЗДАЦИ ЗА НЕФИНАНСИЈСКУ ИМОВИНУ	Економска класификација	Средства из буџета
1	2	3	4
I	Текући приходи и примања од нефинансијске имовине	7+8	574.464.016
1.	Текући приходи	7	574.464.016
1.1.	Уступљени приходи	7	330.184.701
	Порез на доходак грађана	711	302.176.813
	Порез на фонд зарада	712	
	Порез на наслеђе и поклон	713	1.855.755
	Порез на пренос апсолутних права	713	26.152.133
	Накнаде:	714	
	- Годишња накнада за моторна и друга возила	7145	
	- Накнада за промену намене и закуп пољопривредног земљишта	7145	
	- Накнада за загађивање животне средине	7145	
1	Ненаменски трансфер од Републике Србије	7331	
	Ненаменски трансфер од Града	7331,2	
1.2	Изворни приходи	7	244.279.315
	Порез на имовину	711147,713	171.000.000
	Локалне комуналне таксе и локалне административне таксе	714, 716, 741,742	48.579.315
	Боравишна такса	7145	
	Накнаде:	714,741,742	1.000.000
	- Посебна накнада за заштиту животне средине	7145	
	- Накнада за коришћење грађевинског земљишта	7415	1.000.000
	- Накнада за уређивање грађевинског земљишта	7422	
	Камате	7411	200.000
	Закуп пословног простора	7421	12.500.000
	Закуп грађевинског земљишта	7421	
	Приходи које својом делатношћу оствари општинска управа	742	2.000.000
	Добровољни трансфери од грађана	744	
	Мандатне и новчане казне	714,743	2.000.000
	Средства за противпожарну заштиту	745	
	Донације	732	
	Мешовити и неодређени приходи	743,745,772	7.000.000
	Меморандумске ставке за рефундацију расхода	771,772	
2.	Примања од продаје нефинансијске имовине	8	
II	Текући расходи и издаци за нефинансијску имовину	4+5	543.964.016
1.	Текући расходи	4	531.027.049
	Расходи за запослене	41	157.765.560

1	2	3	4
	Коришћење роба и услуга	42	238.685.935
	Отплата камата	44	22.667.200
	Субвенције	45	6.000.000
	Издаци за социјалну заштиту	47	13.830.000
	Остали расходи	48,49	59.674.910
	Текући трансфери	4631,4641	6.705.000
	Капитални трансфери	4632,4642	
	Остале донације и трансфери	465	25.698.444
2.	Капитални расходи – издаци за нефинансијску имовину	5	12.936.967
III	Буџетски суфицит-дефицит (I-II)	(7+8)-(4+5)	30.500.000
	Примарни суфицит-дефицит (буџетски суфицит-дефицит коригован за износ нето камате)	(7+8-7411)-(4+5-44)	52.967.200
	Укупни фискални резултат (III+VI)		
B.	ПРИМАЊА И ИЗДАЦИ ПО ОСНОВУ ПРОДАЈЕ И НАБАВКЕ ФИНАНСИЈСКЕ ИМОВИНЕ И ДАТИХ КРЕДИТА		
IV	Примања по основу продаје финансијске имовине и отплате датих кредита	92	
V	Издаци по основу датих позајмица и набавке финансијске имовине	62	
VI	Примања по основу продаје финансијске имовине и отплате кредита минус издаци по основу датих кредита и набавке финансијске имовине (IV-V)	92-62	
B	ЗАДУЖИВАЊЕ И ОТПЛАТА ДУГА		
VII	Примања од задуживања	91	
1	Примања од домаћих задуживања	911	
2	Примања од иностраних задуживања	912	
VIII	Отплата главнице	61	30.500.000
1	Отплата главнице домаћим кредиторима	611	30.500.000
2	Отплата главнице ино-кредиторима	612	
IX	Промена стања на рачуну (III+VI+VII-VIII)		
X	Нето финансирање (VI+VII-VIII-IX=-III)		-30.500.000

Приходи и примања исказани су у следећим износима у табели која следи:

Економска класификација	ВРСТА ПРИХОДА И ПРИМАЊА	План 2017.
1	2	3
3	Пренета новчана средства буџета из претходних година	6.908.580,00
3111	Пренета новчана средства буџета из претходних година	6.908.580,00
7	Текући приходи	574.464.016,00
7111	Порези на доходак и капиталне добитке које плаћају физичка лица	302.176.813,00
7121	Порез на фонд зарада	
7131	Периодични порези на непокретности	171.000.000,00
7133	Порези на заоставштину, наслеђе и поклон	1.855.755,00
7134	Порези на финансијске и капиталне трансакције	26.152.133,00
7144	Порези на појединачне услуге	650.000,00
7145	Порези, таксе и накнаде на употребу добара, на дозволу да се добра употребљавају или делатности обављају	22.570.000,00
7161	Други порези које искључиво плаћају предузећа, односно предузетници	18.000.000,00
7321	Текуће донације од међународних организација	
7331	Текући трансфери од других нивоа власти	
7411	Камате	200.000,00
7415	Закуп непроизводне имовине	4.859.315,00
7421	Приходи од продаје добара и услуга или закупа од стране тржишних организација	12.500.000,00
7422	Таксе и накнаде	3.500.000,00
7423	Споредне продаје добара и услуга које врше државне нетржишне јединице	2.000.000,00
7433	Приходи од новчаних казни и прекршаја	2.000.000,00
7441	Текући добровољни транс. од физичких и правних лица	
7451	Мешовити и неодређени приходи	7.000.000,00
7711	Меморандумске ставке за рефундацију расхода	
8	Примања од продаје нефинансијске имовине	
8121	Примања од продаје покретне имовине	
9	Примања од задуживања и продаје финанс. имовине	
9114	Примања од задуживања од пословних банака у земљи у корист нивоа општина	

1	2	3
9219	Примања од продаје домаћих акција и осталог капитала	
8+9	СВЕГА ПРИМАЊА	
7+8+9	ТЕКУЋИ ПРИХОДИ И ПРИМАЊА	574.464.016,00
3+7+8+9	ПРЕНЕТА СРЕДСТВА, ТЕКУЋИ ПРИХОДИ И ПРИМАЊА	581.372.596,00
	ПРИХОДИ И ПРИМАЊА ИНДИРЕКТНИХ КОРИСНИКА БУЏЕТА ИЗ ОСТАЛИХ ИЗВОРА	3.492.000,00
3+7+8+9+ средства индиректног корисника	УКУПНИ ПРИХОДИ И ПРИМАЊА	584.864.596,00

Расходи и издаци за набавку нефинансијске имовине, по појединој намени утврђују се у следећим износима:

Екон клас	Врсте расхода и издатака	Средства из буџета	Средства из осталих извора	Укупна средства
1	2	3	4	5
410	РАСХОДИ ЗА ЗАПОСЛЕНЕ	157.765.560,00	0,00	157.765.560,00
411	Плате и додаци запослених	121.184.060,00		121.184.060,00
412	Социјални доприноси на терет послодавца	22.165.900,00		22.165.900,00
413	Накнаде у натури (превоз)	421.600,00	0,00	421.600,00
414	Социјална давања запосленима	8.792.000,00		8.792.000,00
415	Накнаде за запослене	4.652.000,00		4.652.000,00
416	Награде, бонуси и остали посебни расходи	550.000,00	0,00	550.000,00
420	КОРИШЋЕЊЕ УСЛУГА И РОБА	238.685.935,00	7.773.292,00	246.459.227,00
421	Стални трошкови	121.919.135,00	175.000,00	122.094.135,00
422	Трошкови путовања	15.535.000,00	28.600,00	15.563.600,00
423	Услуге по уговору	35.994.000,00	1.470.000,00	37.464.000,00
424	Специјализоване услуге	8.299.800,00	3.356.692,00	11.656.492,00
425	Текуће поправке и одржавање	52.185.000,00	46.000,00	52.231.000,00
426	Материјал	4.753.000,00	2.697.000,00	7.450.000,00
430	УПОТРЕБА ОСНОВНИХ СРЕДСТАВА	0,00	0,00	0,00
431	Амортизација некретнина и опреме	0,00	0,00	0,00
440	ОТПЛАТА КАМАТА И ПРАТЕЋИ ТРОШКОВИ ЗАДУЖИВАЊА	22.667.200,00	0,00	22.667.200,00
441	Отплата домаћих камата	2.000.000,00	0,00	2.000.000,00
444	Пратећи трошкови задужења	20.667.200,00	0,00	20.667.200,00
450	СУБВЕНЦИЈЕ	6.000.000,00	0,00	6.000.000,00
451	Субвенције јавним нефинан. предузећима и орган.	6.000.000,00	0,00	6.000.000,00
460	ДОНАЦИЈЕ И ТРАНСФЕРИ	32.403.444,00	1.262.288,00	33.665.732,00
4631	Текући трансфери осталим нивоима власти	6.400.000,00	0,00	6.400.000,00
4632	Капитални трансфери осталим нивоима власти	0,00	0,00	0,00
464	Дотације организацијама обавезног соц.осигурања	305.000,00	0,00	305.000,00
465	Остале дотације и трансфери	25.698.444,00	1.262.288,00	26.960.732,00
470	СОЦИЈАЛНА ПОМОЋ	13.830.000,00	0,00	13.830.000,00
472	Накнаде за социјалну заштиту из буџета	13.830.000,00	0,00	13.830.000,00
480	ОСТАЛИ РАСХОДИ	56.091.577,00	80.000,00	56.171.577,00
481	Дотације невладиним организацијама	48.426.244,00		48.426.244,00
482	Порези, обавезне таксе, казне и пенали	5.744.333,00	80.000,00	5.824.333,00
483	Новчане казне и пенали по решењу судова	921.000,00	0,00	921.000,00
485	Накнада штете за повреде или штету нанету од држ. органа	1.000.000,00	0,00	1.000.000,00
490	АДМИНИСТРАТИВНИ ТРАНСФЕРИ БУЏЕТА	3.583.333,00	0,00	3.583.333,00
49911	Стална резерва	500.000,00	0,00	500.000,00
49912	Текућа резерва	3.083.333,00	0,00	3.083.333,00
510	ОСНОВНА СРЕДСТВА	12.936.967,00	1.285.000,00	14.221.967,00
511	Зграде и грађевински објекти	8.249.467,00		8.249.467,00

1	2	3	4	5
512	Машине и опрема	4.327.500,00	1.285.000,00	5.612.500,00
514	Култивисана имовина	0,00	0,00	0,00
515	Нематеријална имовина	360.000,00		360.000,00
520	ЗАЛИХЕ	0,00	0,00	0,00
523	Залихе робе за даљу продају		0,00	0,00
540	ПРИРОДНА ИМОВИНА		0,00	0,00
541	Земљиште		0,00	0,00
610	ОТПЛАТА ГЛАВНИЦЕ	30.500.000,00	0,00	30.500.000,00
611	Отплата главнице домаћим кредиторима	30.500.000,00		30.500.000,00
	УКУПНИ ЈАВНИ РАСХОДИ И ИЗДАЦИ	574.464.016,00	10.400.580,00	584.864.596,00

Расходи и издаци за набавку нефинансијске имовине, по функцијама утврђују се у следећим износима:

Функционална класификација	Функције	Средства из буџета	Средства из осталих извора	Укупна средства
1	2	3	4	5
000	СОЦИЈАЛНА ЗАШТИТА	10.135.000,00	0,00	10.135.000,00
010	Болест и инвалидност	0,00	0,00	0,00
040	Породица и деца	0,00	0,00	0,00
070	Социјална помоћ угроженом становништву неklasификована на другом месту	9.735.000,00	0,00	9.735.000,00
090	Соц.заштита неklasификована на другом месту	400.000,00	0,00	400.000,00
100	ОПШТЕ ЈАВНЕ УСЛУГЕ	293.474.777,00	3.658.580,00	297.133.357,00
110	Извршни и законодавни органи, финансијски и фискални послови	0,00	0,00	0,00
111	Извршни и законодавни органи	32.189.000,00	0,00	32.189.000,00
112	Финансијски и фискални послови	0,00	0,00	0,00
130	Опште услуге	198.726.333,00	3.658.580,00	202.384.913,00
150	Опште јавне услуге-истраживање и развој	0,00	0,00	0,00
160	Опште јавне услуге неklasиф. на другом месту	9.392.244,00	0,00	9.392.244,00
170	Трансакције јавног дуга	53.167.200,00	0,00	53.167.200,00
180	Трансфери општег карактера између различитих нивоа власти	0,00	0,00	0,00
300	ЈАВНИ РЕД И БЕЗБЕДНОСТ	7.926.000,00	0,00	7.926.000,00
330	Судови	7.926.000,00	0,00	7.926.000,00
400	ЕКОНОМСКИ ПОСЛОВИ	27.086.000,00	0,00	27.086.000,00
411	Општи економски и комерцијални послови	0,00	0,00	0,00
421	Пољопривреда	2.900.000,00	0,00	2.900.000,00
451	Друмски саобраћај	24.186.000,00	0,00	24.186.000,00
453	Железнички саобраћај	0,00	0,00	0,00
473	Туризам	0,00	0,00	0,00
474	Вишенаменски развојни пројекти	0,00	0,00	0,00
500	ЗАШТИТА ЖИВОТНЕ СРЕДИНЕ	41.832.800,00	0,00	41.832.800,00
510	Управљање отпадом	39.100.000,00	0,00	39.100.000,00
520	Управљање отпадним водама	1.200.000,00	0,00	1.200.000,00
530	Смањење загађености	1.532.800,00	0,00	1.532.800,00
560	Заштита животне средине неklasификована на другом месту	0,00	0,00	0,00
600	ПОСЛОВИ СТАНОВАЊА И ЗАЈЕДНИЦЕ	90.803.300,00	0,00	90.803.300,00
620	Развој заједнице	9.382.800,00	0,00	9.382.800,00
630	Водоснабдевање	2.990.000,00	0,00	2.990.000,00
640	Улична расвета	78.430.500,00	0,00	78.430.500,00
660	Послови становања и зајед. неklas. на др. месту	0,00	0,00	0,00
700	ЗДРАВСТВО	500.000,00	0,00	500.000,00
733	Услуге медицинских центара и породице	0,00	0,00	0,00

1	2	3	4	5
760	Здравство неklasификовано на другом месту	500.000,00	0,00	500.000,00
800	РЕКРЕАЦИЈА, СПОРТ, КУЛТУРА И ВЕРЕ	77.456.139,00	3.742.000,00	81.198.139,00
810	Услуге рекреације и спорта	46.200.000,00	0,00	46.200.000,00
820	Услуге културе	24.611.139,00	3.492.000,00	28.103.139,00
830	Услуге емитовања и штампања	2.445.000,00	250.000,00	2.695.000,00
860	Рекреација, спорт, култура и вере	4.200.000,00	0,00	4.200.000,00
900	ОБРАЗОВАЊЕ	25.250.000,00	3.000.000,00	28.250.000,00
911	Предшколско образовање	0,00	0,00	0,00
912	Основно образовање	24.950.000,00	0,00	24.950.000,00
913	Основно образовање са домом ученика	300.000,00	0,00	300.000,00

1	2	3	4	5
920	Средње образовање	0,00	0,00	0,00
960	Помоћне услуге у образовању	0,00	0,00	0,00
980	Образовање неklasификовано на другом месту	0,00	3.000.000,00	3.000.000,00
УКУПНИ ЈАВНИ РАХОДИ И ИЗДАЦИ		574.464.016,00	10.400.580,00	584.864.596,00

## Члан 2.

У текућу буџетску резерву издвајају се средства у износу од 3.500.000,00 динара.

У сталну буџетску резерву издвајају се средства у износу од 500.000,00 динара.

О коришћењу средстава текуће и сталне буџетске резерве одлучује председник градске општине Младеновац.

## II. ПОСЕБАН ДЕО

## Члан 3.

Средства буџета утврђена у износу од 574.464.016,00 динара увећавају се за средства из осталих извора и пренетих средстава из претходне године у износу од 10.400.580,00 динара и распоређује се по корисницима и то:

Раздео	Глава	Програм	Програмска активност/пројекат	функција	Економска класификација	Опис	Приходи из буџета (извор 01)	Сопствени приходи (извор 04)	Пренета средства из претходних година (извор 13)	Укупно
1	2	3	4	5	6	7	8	9	10	11=(8+9+10)
1						СКУПШТИНА ГРАДСКЕ ОПШТИНЕ (91761)				
		0602				ПРОГРАМ 15 – ОПШТЕ УСЛУГЕ ЛОКАЛНЕ САМОУПРАВЕ				
		0602	0001			ПРОГРАМСКА АКТИВНОСТ 0001 –Функционисање локалне самоуправе и градских општина				
				111		Извршни и законодавни органи				
					411	Плате, додаци и накнаде запослених (зараде)	1.622.000,00			1.622.000,00
					412	Социјални доприноси на терет послодавца	277.000,00			277.000,00
					415	Накнада трошкова за запослене	36.000,00			36.000,00
					422	Трошкови путовања	0,00			0,00
					423	Услуге по уговору	7.543.000,00			7.543.000,00
						– Накнаде за рад члановима Скупштине	1.392.000,00			1.392.000,00
						– Остале комисије	3.020.000,00			3.020.000,00
						– Накнаде одборницима	3.131.000,00			3.131.000,00
				465		Остале дотације и трансфери	250.000,00			250.000,00
						Извори финансирања за функцију 111:				
					01	Приходи из буџета	9.728.000,00			9.728.000,00
					07	Донације од осталих нивоа власти				0,00
						Укупно за функцију 111:	9.728.000,00			9.728.000,00
						Извори финансирања за програмску активност 0602-0001:				
					01	Приходи из буџета	9.728.000,00			9.728.000,00
					07	Донације од осталих нивоа власти	0,00			0,00
						Свега за програмску активност 0602-0001:	9.728.000,00			9.728.000,00
		0602	0001			ПРОГРАМСКА АКТИВНОСТ 0001 –Функционисање локалне самоуправе и градских општина				
				160		Опште јавне услуге неklasификоване на другом месту				
					421	Стални трошкови	30.000,00			30.000,00
					481	Дотације невладиним организацијама	526.244,00			526.244,00
						Извори финансирања за функцију 160:				
					01	Приходи из буџета	556.244,00			556.244,00
						Укупно за функцију 160:	556.244,00			556.244,00
						Извори финансирања за програмску активност 0602-0001:				
					01	Приходи из буџета	556.244,00			556.244,00
						Свега за програмску активност 0602-0001:	556.244,00			556.244,00
						Извори финансирања за ПРОГРАМ 15 (0602):				
					01	Приходи из буџета	10.284.244,00			10.284.244,00
						Свега за ПРОГРАМ 15:	10.284.244,00			10.284.244,00
						Извори финансирања за Раздео 1:				0,00
					01	Приходи из буџета	10.284.244,00			10.284.244,00
					07	Донације од осталих нивоа власти	0,00			0,00
						Свега за раздео 1:	10.284.244,00			10.284.244,00

1	2	3	4	5	6	7	8	9	10	11=(8+9+10)
2						ПРЕДСЕДНИК ГРАДСКЕ ОПШТИНЕ (91762)				
		0602				ПРОГРАМ 15 – ОПШТЕ УСЛУГЕ ЛОКАЛНЕ САМОУПРАВЕ				
		0602	0001			ПРОГРАМСКА АКТИВНОСТ 0001 Функционисање локалне самоуправе и градских општина				
				070		Социјална помоћ угроженом становништву, неklasификована на другом месту				
					472	Накнада за социјалну заштиту из буџета	5.500.000,00			5.500.000,00
						Извори финансирања за функцију 070:				
						Приходи из буџета	5.500.000,00			5.500.000,00
						Укупно за функцију 070:	5.500.000,00			5.500.000,00
						Извори финансирања за програмску активност 0602-0001:				
						Приходи из буџета	5.500.000,00			5.500.000,00
						Свега за програмску активност 0602-0001:	5.500.000,00			5.500.000,00
		0602	0001			ПРОГРАМСКА АКТИВНОСТ 0001 Функционисање локалне самоуправе и градских општина				
				111		Извршни и законодавни органи				
					411	Плате, додаци и накнаде запослених (зараде)	1.720.000,00			1.720.000,00
					412	Социјални доприноси на терет послодавца	305.000,00			305.000,00
					415	Накнада трошкова за запослене	36.000,00			36.000,00
					422	Трошкови путовања	200.000,00			200.000,00
					423	Услуге по уговору	100.000,00			100.000,00
						– Репрезентација	100.000,00			100.000,00
					465	Остале дотације и трансфери	240.000,00			240.000,00
						Извори финансирања за функцију 111:				
					01	Приходи из буџета	2.601.000,00			2.601.000,00
					07	Донације од осталих нивоа власти				
						Укупно за функцију 111:	2.601.000,00			2.601.000,00
						Извори финансирања за програмску активност 0602-0001:				
					01	Приходи из буџета	2.601.000,00			2.601.000,00
					07	Донације од осталих нивоа власти				
						Свега за програмску активност 0602-0001:	2.601.000,00			2.601.000,00
		0602	0001			ПРОГРАМСКА АКТИВНОСТ 0001 Функционисање локалне самоуправе и градских општина				
				160		Опште јавне услуге неklasификоване на другом месту				
					421	Стални трошкови	20.000,00			20.000,00
						Извори финансирања за функцију 160:				
					01	Приходи из буџета	20.000,00			20.000,00
						Укупно за функцију 160:	20.000,00			20.000,00
						Извори финансирања за програмску активност 0602-0001:				
					01	Приходи из буџета	20.000,00			20.000,00
						Свега за програмску активност 0602-0001:	20.000,00			20.000,00
						Извори финансирања за ПРОГРАМ 15 (0602):				
					01	Приходи из буџета	8.121.000,00			8.121.000,00
						Свега за ПРОГРАМ 15:	8.121.000,00			8.121.000,00
						Извори финансирања за Раздео 2:				
					01	Приходи из буџета	8.121.000,00			8.121.000,00
					07	Донације од осталих нивоа власти				
						Свега за раздео 2:	8.121.000,00			8.121.000,00
3						ВЕЋЕ ГРАДСКЕ ОПШТИНЕ (92471)				
		0602				ПРОГРАМ 15 – ОПШТЕ УСЛУГЕ ЛОКАЛНЕ САМОУПРАВЕ				
		0602	0001			ПРОГРАМСКА АКТИВНОСТ 0001 Функционисање локалне самоуправе и градских општина				
				111		Извршни и законодавни органи				
					411	Плате, додаци и накнаде запослених (зараде)	14.500.000,00			14.500.000,00
					412	Социјални доприноси на терет послодавца	2.600.000,00			2.600.000,00
					413	Накнаде у натури	0,00			0,00
					414	Социјална давања запосленима	0,00			0,00
					415	Накнада трошкова за запослене	360.000,00			360.000,00
					423	Услуге по уговору	400.000,00	0,00	0,00	400.000,00
						– Јавна признања	350.000,00			350.000,00
						– Жалбена комисија	50.000,00			50.000,00
					426	Материјал	100.000,00			100.000,00
					465	Остале дотације и трансфери	1.900.000,00			1.900.000,00
						Извори финансирања за функцију 111:				
					01	Приходи из буџета	19.860.000,00			19.860.000,00
						Укупно за функцију 111:	19.860.000,00			19.860.000,00
						Извори финансирања за програмску активност 0602-0001:				
					01	Приходи из буџета	19.860.000,00			19.860.000,00

1	2	3	4	5	6	7	8	9	10	11=(8+9+10)
						Свега за програмску активност 0602-0001:	19.860.000,00			19.860.000,00
		0602	0001			ПРОГРАМСКА АКТИВНОСТ 0001 Функционисање локалне самоуправе и градских општина				
				160		Опште јавне услуге неklasификоване на другом месту				
					421	Стални трошкови	416.000,00			416.000,00
						– Услуге мобилних телефона	120.000,00			120.000,00
						– Чланарина Сталној конференцији градова и општина	296.000,00			296.000,00
					423	Услуге по уговору	1.560.000,00			1.560.000,00
						– Репрезентација	1.000.000,00			1.000.000,00
						– Поклони	60.000,00			60.000,00
						– Остале опште услуге	500.000,00			500.000,00
					451	Субвенције јавним нефинансијским предузећима и организацијама	4.000.000,00			4.000.000,00
						– ЈКП „Пијаце Младеновац“	4.000.000,00			4.000.000,00
					472	Накнада за социјалну заштиту из буџета	100.000,00			100.000,00
						– ЈКП“Младеновац”,Младеновац	100.000,00			100.000,00
						Извори финансирања за функцију 160:				
					01	Приходи из буџета	6.076.000,00			6.076.000,00
					07	Донације од осталих нивоа власти				
						Укупно за функцију 160:	6.076.000,00			6.076.000,00
						Извори финансирања за програмску активност 0602-0001:				
					01	Приходи из буџета	6.076.000,00			6.076.000,00
					07	Донације од осталих нивоа власти				
						Свега за програмску активност 0602-0001:	6.076.000,00			6.076.000,00
		0602	1001			Пројекат 1: Невладине организације – конкурс				
				860		Рекреација,спорт,култура и вере,неklasификовано на другом месту				
					481	Дотације невладиним организацијама	4.200.000,00			4.200.000,00
						Извори финансирања за функцију 860:				
					01	Приходи из буџета	4.200.000,00			4.200.000,00
						Укупно за функцију 860:	4.200.000,00			4.200.000,00
						Извори финансирања за пројекат 0602-1001:				
					01	Приходи из буџета	4.200.000,00			4.200.000,00
						Свега за програмску активност 0602-1001:	4.200.000,00			4.200.000,00
						Извори финансирања за ПРОГРАМ 15 (0602):				
					01	Приходи из буџета	30.136.000,00			30.136.000,00
					07	Донације од осталих нивоа власти				
						Свега за ПРОГРАМ 15	30.136.000,00			30.136.000,00
		1201				ПРОГРАМ 13 – РАЗВОЈ КУЛТУРЕ И ИНФОРМИСАЊА				
		1201	0004			ПРОГРАМСКА АКТИВНОСТ 0004 – Остваривање и унапређивање јавног интереса у области јавног информисања				
				830		Услуге смитовања и штампања				
					423	Услуге по уговору	1.400.000,00			1.400.000,00
						– Услуге информисања	1.400.000,00			1.400.000,00
						– Остале медијске услуге	0,00			0,00
						Извори финансирања за функцију 830:				
					01	Приходи из буџета	1.400.000,00			1.400.000,00
						Укупно за функцију 830:	1.400.000,00			1.400.000,00
						Извори финансирања за програмску активност 1201-0004:				
					01	Приходи из буџета	1.400.000,00			1.400.000,00
						Свега за програмску активност 1201-0004:	1.400.000,00			1.400.000,00
		1201	1001			ПРОЈЕКАТ 1001 – Србија у ритму Европе				
				820		Услуге културе				
					423	Услуге по уговору	300.000,00			300.000,00
						Извори финансирања за функцију 820:				
					01	Приходи из буџета	300.000,00			300.000,00
						Укупно за функцију 820:	300.000,00			300.000,00
						Извори финансирања за програмску активност 1201-1001:				
					01	Приходи из буџета	300.000,00			300.000,00
						Свега за програмску активност 1201-1001:	300.000,00			300.000,00
		1201	1002			ПРОЈЕКАТ 1002 – Обележавање значајних датума ГО Младеновац				
				820		Услуге културе				
					422	Трошкови путовања	55.000,00			55.000,00
					423	Услуге по уговору	1.326.000,00			1.326.000,00
					426	Материјал	50.000,00			50.000,00
						Извори финансирања за функцију 820:				
					01	Приходи из буџета	1.431.000,00			1.431.000,00



1	2	3	4	5	6	7	8	9	10	11=(8+9+10)
						Укупно за функцију 820:	1.431.000,00			1.431.000,00
						Извори финансирања за програмску активност 1201-1002:				
					01	Приходи из буџета	1.431.000,00			1.431.000,00
						Свега за програмску активност 1201-1002:	1.431.000,00			1.431.000,00
	1201	1003				ПРОЈЕКАТ 1003 – Канцеларија за младе				
				830		Услуге емитовања и штампања				
					421	Стални трошкови	20.000,00			20.000,00
					422	Трошкови путовања	100.000,00			100.000,00
					423	Услуге по уговору	860.000,00		250.000,00	1.110.000,00
					426	Материјал	65.000,00			65.000,00
						Извори финансирања за функцију 830:				
					01	Приходи из буџета	1.045.000,00			1.045.000,00
					13	Вишак прихода			250.000,00	250.000,00
						Укупно за функцију 830:	1.045.000,00		250.000,00	1.295.000,00
						Извори финансирања за програмску активност 1201-1003:				
					01	Приходи из буџета	1.045.000,00			1.045.000,00
					13	Вишак прихода			250.000,00	250.000,00
						Свега за програмску активност 1201-1003:	1.045.000,00		250.000,00	1.295.000,00
						Извори финансирања за ПРОГРАМ 13 (1201):				
					01	Приходи из буџета	4.176.000,00			4.176.000,00
					13	Вишак прихода			250.000,00	250.000,00
						Свега за ПРОГРАМ 13	4.176.000,00		250.000,00	4.426.000,00
	0901					ПРОГРАМ 11 – СОЦИЈАЛНА И ДЕЧИЈА ЗАШТИТА				
	0901	0001				ПРОГРАМСКА АКТИВНОСТ 0001 – Социјалне помоћи				
				070		Социјална помоћ угроженом становништву, неklasификована на другом месту				
					472	Накнаде за социјалну заштиту из буџета	2.500.000,00			2.500.000,00
						– Општински одбор за избегла и расељена лица (из буџета ГО)	1.500.000,00			1.500.000,00
						– Центар за социјални рад	1.000.000,00			1.000.000,00
					463	Трансфери осталим нивоима власти	0,00			0,00
						– Општински одбор за избегла и расељена лица – трансферна средства (07)	0,00			0,00
						Извори финансирања за функцију 070:				
					01	Приходи из буџета	2.500.000,00			2.500.000,00
					07	Донације од осталих нивоа власти				
						Укупно за функцију 070:	2.500.000,00			2.500.000,00
						Извори финансирања за програмску активност 0901-0001:				
					01	Приходи из буџета	2.500.000,00			2.500.000,00
					07	Донације од осталих нивоа власти				
						Свега за програмску активност 0901-0001:	2.500.000,00			2.500.000,00
	0901	0006				ПРОГРАМСКА АКТИВНОСТ 0006 – Подшка деци и породица са децом				
				070		Социјална помоћ угроженом становништву, неklasификована на другом месту				
					472	Накнада за социјалну заштиту из буџета	380.000,00			380.000,00
						– Дневни боравак за децу са посебним потребама-сервисирање	380.000,00			380.000,00
						Извори финансирања за функцију 070:				
					01	Приходи из буџета	380.000,00			380.000,00
						Укупно за функцију 070:	380.000,00			380.000,00
						Извори финансирања за програмску активност 0901-0006:				0,00
					01	Приходи из буџета	380.000,00			380.000,00
						Свега за програмску активност 0901-0006:	380.000,00			380.000,00
	0901	1001				ПРОЈЕКАТ 0001 – Мобилне стамбене јединице у улици Карађорђевој (19 јединица)				
				070		Социјална помоћ угроженом становништву, неklasификована на другом месту				
					421	Стални трошкови	1.000.000,00			1.000.000,00
					423	Услуге по уговору	50.000,00			50.000,00
						Извори финансирања за функцију 070:				
					01	Приходи из буџета	1.050.000,00			1.050.000,00
						Укупно за функцију 070:	1.050.000,00			1.050.000,00
						Извори финансирања за пројекат 0901-1001				
					01	Приходи из буџета	1.050.000,00			1.050.000,00
						Свега за пројекат 0901-1001:	1.050.000,00			1.050.000,00
						Извори финансирања за Програм 11				
					01	Приходи из буџета	3.930.000,00			3.930.000,00
					07	Донације од осталих нивоа власти				
						Свега за ПРОГРАМ 11:	3.930.000,00			3.930.000,00
	1501					ПРОГРАМ 3 – ЛОКАЛНИ ЕКОНОМСКИ РАЗВОЈ				
	1501	0002				ПРОГРАМСКА АКТИВНОСТ 0002 – мере активне политике запошљавања				
				070		Социјална помоћ угроженом становништву, неklasификована на другом месту				

1	2	3	4	5	6	7	8	9	10	11=(8+9+10)
					464	Дотације организацијама за обавезно социјално осигурање	305.000,00			305.000,00
						- Национална служба за запошљавање – клуб за тражење посла	5.000,00			5.000,00
						- ЛАП – Локални акциони план за запошљавање	300.000,00			300.000,00
						Извори финансирања за функцију 070:				0,00
					01	Приходи из буџета	305.000,00			305.000,00
						Укупно за функцију 070:	305.000,00			305.000,00
						Извори финансирања за програмску активност 1501-0002:				
					01	Приходи из буџета	305.000,00			305.000,00
						Свега за пројекат 1501-0002:	305.000,00			305.000,00
						Извори финансирања за Програм 3:				
					01	Приходи из буџета	305.000,00			305.000,00
						Свега за ПРОГРАМ 3:	305.000,00			305.000,00
	1301					ПРОГРАМ 14 – РАЗВОЈ СПОРТА И ОМЛАДИНЕ				
		1301	0001			ПРОГРАМСКЕ АКТИВНОСТИ 0001 – Подршка локалним спортским организацијама, удружењима и савезима				
				810		Услуге рекреације и спорта				
					481	Дотације невладиним организацијама	3.000.000,00			3.000.000,00
						- Спортске и омладинске организације	3.000.000,00			3.000.000,00
						Извори финансирања за функцију 810:				
					01	Приходи из буџета	3.000.000,00			3.000.000,00
						Укупно за функцију 810:	3.000.000,00			3.000.000,00
						Извори финансирања за програмску активност 1301-0001:				
					01	Приходи из буџета	3.000.000,00			3.000.000,00
						Свега за програмску активност 1301-0001:	3.000.000,00			3.000.000,00
		1301	0002			ПРОГРАМСКЕ АКТИВНОСТИ 0002 – Подршка предшколском и школском спорту				
				810		Услуге рекреације и спорта				
					481	Дотације невладиним организацијама	6.000.000,00			6.000.000,00
						- Спортски савез Младеновца	6.000.000,00			6.000.000,00
						Извори финансирања за функцију 810:				
					01	Приходи из буџета	6.000.000,00			6.000.000,00
						Укупно за функцију 810:	6.000.000,00			6.000.000,00
						Извори финансирања за програмску активност 1301-0002:				
					01	Приходи из буџета	6.000.000,00			6.000.000,00
						Свега за програмску активност 1301-0002:	6.000.000,00			6.000.000,00
		1301	0003			ПРОГРАМСКЕ АКТИВНОСТИ 0003 – Одржавање спортске инфраструктуре				
				810		Услуге рекреације и спорта				
					481	Дотације невладиним организацијама	34.000.000,00			34.000.000,00
						- Спортско-рекреациони центар „Љубомир Ивановић-Геца”, Младеновац	34.000.000,00			34.000.000,00
						Извори финансирања за функцију 810:				
					01	Приходи из буџета	34.000.000,00			34.000.000,00
					07	Донације од осталих нивоа власти				
						Укупно за функцију 810:	34.000.000,00			34.000.000,00
						Извори финансирања за програмску активност 1301-0003:				
					01	Приходи из буџета	34.000.000,00			34.000.000,00
					07	Донације од осталих нивоа власти				
						Свега за програмску активност 1301-0003:	34.000.000,00			34.000.000,00
						Извори финансирања за Програм 14:				
					01	Приходи из буџета	43.000.000,00			43.000.000,00
					07	Донације од осталих нивоа власти				
						Свега за ПРОГРАМ 14:	43.000.000,00			43.000.000,00
	2002					ПРОГРАМ 9 – ОСНОВНО ОБРАЗОВАЊЕ И ВАСПИТАЊЕ				
		2002	1001			Пројекат 1: Исхрана и смештај ученика				
				913		Основно образовање са домом ученика				
					472	Накнада за социјалну заштиту из буџета	300.000,00			300.000,00
						- Смештај и исхрана деце са посебним потребама	300.000,00			300.000,00
						Извори финансирања за функцију 913:				
					01	Приходи из буџета	300.000,00			300.000,00
						Укупно за функцију 913:	300.000,00			300.000,00
						Извори финансирања за пројекат 2002-1001:				
						Приходи из буџета	300.000,00			300.000,00
						Свега за пројекат 2002-1001:	300.000,00			300.000,00
		2002	1002			Пројекат 2: Текуће поправке школа				
				912		Основно образовање				
					463	Трансфери осталим нивоима власти	6.300.000,00			6.300.000,00
						Извори финансирања за функцију 912:				
					01	Приходи из буџета	6.300.000,00			6.300.000,00

1	2	3	4	5	6	7	8	9	10	11=(8+9+10)
					07	Донације од осталих нивоа власти				
						Укупно за функцију 912:	6.300.000,00			6.300.000,00
						Извори финансирања за пројекат 2002-1002:				
					01	Приходи из буџета	6.300.000,00			6.300.000,00
					07	Донације од осталих нивоа власти				
						Свега за пројекат 2002-1002:	6.300.000,00			6.300.000,00
		2002	1003			Пројекат 3: Превоз деце				
					912	Основно образовање				
					422	Трошкови путовања	14.000.000,00			14.000.000,00
						Извори финансирања за функцију 912:				
					01	Приходи из буџета	14.000.000,00			14.000.000,00
					07	Донације од осталих нивоа власти				
						Укупно за функцију 912:	14.000.000,00			14.000.000,00
						Извори финансирања за пројекат 2002-1003:				
					01	Приходи из буџета	14.000.000,00			14.000.000,00
					07	Донације од осталих нивоа власти				
						Свега за пројекат 2002-1003:	14.000.000,00			14.000.000,00
		2002	1004			Пројекат 4: Награде ученицима и студентима				
					912	Основно образовање				
					472	Накнада за социјалну заштиту из буџета	3.600.000,00			3.600.000,00
						Извори финансирања за функцију 912:				
					01	Приходи из буџета	3.600.000,00			3.600.000,00
						Укупно за функцију 912:	3.600.000,00			3.600.000,00
						Извори финансирања за пројекат 2002-1004:				
					01	Приходи из буџета	3.600.000,00			3.600.000,00
						Свега за пројекат 2002-1004:	3.600.000,00			3.600.000,00
		2002	1005			Пројекат 5: Трошкови путовања на такмичења и остали трошкови такмичења				
					912	Основно образовање				
					472	Накнада за социјалну заштиту из буџета	300.000,00			300.000,00
						Извори финансирања за функцију 912:				
					01	Приходи из буџета	300.000,00			300.000,00
						Укупно за функцију 912:	300.000,00			300.000,00
						Извори финансирања за пројекат 2002-1005:				
					01	Приходи из буџета	300.000,00			300.000,00
						Свега за пројекат 2002-1005:	300.000,00			300.000,00
		2002	1006			Пројекат 6: Остали пројекти				
					912	Основно образовање				
					472	Накнада за социјалну заштиту из буџета	750.000,00			750.000,00
						– Пријем за” Вуковце“	150.000,00			150.000,00
						– Прваци	200.000,00			200.000,00
						– Школски часописи и информисање	250.000,00			250.000,00
						– Ученички пројекти,акције	50.000,00			50.000,00
						– Награде за такмичења ученицима	100.000,00			100.000,00
						Извори финансирања за функцију 912:				
					01	Приходи из буџета	750.000,00			750.000,00
						Укупно за функцију 912:	750.000,00			750.000,00
						Извори финансирања за пројекат 2002-1006:				
					01	Приходи из буџета	750.000,00			750.000,00
						Свега за пројекат 2002-1006:	750.000,00			750.000,00
						Извори финансирања за ПРОГРАМ 9:				
					01	Приходи из буџета	25.250.000,00			25.250.000,00
					07	Донације од осталих нивоа власти				
						Свега за ПРОГРАМ 9:	25.250.000,00			25.250.000,00
		0101				ПРОГРАМ 5 –ПОЉОПРИВРЕДА И РУРАЛНИ РАЗВОЈ				
		0101	0002			ПРОГРАМСКА АКТИВНОСТ 0002 –мере подршке руралном развоју				
					421	Пољопривреда				
					423	Услуге по уговору	200.000,00			200.000,00
					451	Субвенције јавним нефинансијским предузећима и организацијама	2.000.000,00			2.000.000,00
					481	Дотације невладиним организацијама	700.000,00			700.000,00
						Извори финансирања за функцију 421:				
					01	Приходи из буџета	2.900.000,00			2.900.000,00
					07	Донације од осталих нивоа власти				
						Укупно за функцију 421:	2.900.000,00			2.900.000,00
						Извори финансирања за програмску активност 0101-0002:				
					01	Приходи из буџета	2.900.000,00			2.900.000,00
					07	Донације од осталих нивоа власти				

1	2	3	4	5	6	7	8	9	10	11=(8+9+10)
						Свега за програмску активност 0101-0002:	2.900.000,00			2.900.000,00
						Извори финансирања за ПРОГРАМ 5:				
					01	Приходи из буџета	2.900.000,00			2.900.000,00
					07	Донације од осталих нивоа власти				
						Свега за ПРОГРАМ 5	2.900.000,00			2.900.000,00
		0701				ПРОГРАМ 7 – ОРГАНИЗАЦИЈА САОБРАЋАЈА И САОБРАЋАЈНА ИНФРА-СТРУКТУРА				
		0701	1003			Пројекат 3: Унапређење безбедности саобраћаја на путевима на подручју градске општине Младеновац за 2017.годину				
					980	Образовање неklasификовано на другом месту				
					481	Дотације невладиним организацијама				0,00
					423	Услуге по уговору			365.000,00	365.000,00
					426	Материјал			2.350.000,00	2.350.000,00
					512	Машине и опрема			285.000,00	285.000,00
						Извори финансирања за функцију 980:				0,00
					01	Приходи из буџета	0,00			0,00
					07	Донације од осталих нивоа власти				0,00
					13	Вишак прихода			3.000.000,00	3.000.000,00
						Укупно за функцију 980:	0,00			0,00
						Извори финансирања за пројекат 0701-1003:				0,00
					01	Приходи из буџета	0,00			0,00
					07	Донације од осталих нивоа власти				0,00
					13	Вишак прихода			3.000.000,00	3.000.000,00
						Свега за пројекат 0701-1003:	0,00		3.000.000,00	3.000.000,00
						Извори финансирања за ПРОГРАМ 7:				0,00
					01	Приходи из буџета				0,00
					07	Донације од осталих нивоа власти				0,00
					13	Вишак прихода			3.000.000,00	3.000.000,00
						Свега за ПРОГРАМ 7			3.000.000,00	3.000.000,00
		1801				ПРОГРАМ 12 – ЗДРАВСТВЕНА ЗАШТИТА				
		1801	1001			Пројекат 1: Унапређење здравља				
					760	Здравство неklasификовано на другом месту				
					465	Остале текуће дотације и трансфери – Дом здравља	500.000,00			500.000,00
						Извори финансирања за функцију 760:				
					01	Приходи из буџета	500.000,00			500.000,00
						Укупно за функцију 760:	500.000,00			500.000,00
						Извори финансирања за пројекат 1801-1001:				
					01	Приходи из буџета	500.000,00			500.000,00
						Свега за пројекат 1801-1001:	500.000,00			500.000,00
						Извори финансирања за ПРОГРАМ 12:				
					01	Приходи из буџета	500.000,00			500.000,00
					07	Донације од осталих нивоа власти				0,00
					13	Вишак прихода				0,00
						Свега за ПРОГРАМ 12	500.000,00			500.000,00
						Извори финансирања за Раздео 3:				
					01	Приходи из буџета	110.197.000,00			110.197.000,00
					07	Донације од осталих нивоа власти				0,00
					13	Вишак прихода			3.250.000,00	3.250.000,00
						Свега за раздео 3:	110.197.000,00		3.250.000,00	113.447.000,00
4						ОПШТИНСКО ПРАВОБРАНИЛАШТВО (94761)				
		0602				ПРОГРАМ 15 – ОПШТЕ УСЛУГЕ ЛОКАЛНЕ САМОУПРАВЕ				
		0602	0004			ПРОГРАМСКА АКТИВНОСТ 0004 – Општинско правобранилаштво				
					330	Судови				
					411	Плате, додаци и накнаде запослених (зараве)	5.270.000,00			5.270.000,00
					412	Социјални доприноси на терет послодавца	960.000,00			960.000,00
					413	Накнаде у натури	50.000,00			50.000,00
					414	Социјална давања запосленима	552.000,00			552.000,00
					415	Накнада трошкова за запослене	144.000,00			144.000,00
					421	Стални трошкови	50.000,00			50.000,00
					422	Трошкови путовања	20.000,00			20.000,00
					423	Услуге по уговору	50.000,00			50.000,00
					424	Специјализоване услуге	30.000,00			30.000,00
					426	Материјал	40.000,00			40.000,00
					465	Остале дотације и трансфери	620.000,00			620.000,00
					482	Порези,обавезне таксе и казне	120.000,00			120.000,00
					483	Новчане казне и пенали по решењу судова	20.000,00			20.000,00
						Извори финансирања за функцију 330:				

1	2	3	4	5	6	7	8	9	10	11=(8+9+10)
					01	Приходи из буџета	7.926.000,00			7.926.000,00
						Укупно за функцију 330:	7.926.000,00			7.926.000,00
						Извори финансирања за програмску активност 0602-0004:				
					01	Приходи из буџета	7.926.000,00			7.926.000,00
						Свега за програмску активност 0602-0004:	7.926.000,00			7.926.000,00
						Извори финансирања за ПРОГРАМ 15:				
					01	Приходи из буџета	7.926.000,00			7.926.000,00
						Свега за ПРОГРАМ 15:	7.926.000,00			7.926.000,00
						Извори финансирања за Раздео 4:				
					01	Приходи из буџета	7.926.000,00			7.926.000,00
						Свега за раздео 4:	7.926.000,00			7.926.000,00
5						УПРАВА ГРАДСКЕ ОПШТИНЕ (06266)				
		0602				ПРОГРАМ 15 – ОПШТЕ УСЛУГЕ ЛОКАЛНЕ САМОУПРАВЕ				
		0602	0001			Функционисање локалне самоуправе и градских општина				
				090		Социјална заштита неklasификована на другом месту				
					472	Накнада за социјалну заштиту из буџета	400.000,00			400.000,00
						Извори финансирања за функцију 090:				
					01	Приходи из буџета	400.000,00			400.000,00
						Укупно за функцију 090:	400.000,00			400.000,00
						Извори финансирања за програмску активност 0602-0001:				
					01	Приходи из буџета	400.000,00			400.000,00
						Свега за програмску активност 0602-0001:	400.000,00			400.000,00
		0602	0001			ПРОГРАМСКА АКТИВНОСТ 0001 – Функционисање локалне самоуправе и градских општина				
				130		Опште услуге				
					411	Плате, додаци и накнаде запослених (зараде)	89.000.000,00			89.000.000,00
					412	Социјални доприноси на терет послодавца	16.400.000,00			16.400.000,00
					413	Накнаде у натури	332.000,00			332.000,00
					414	Социјална давања запосленима	7.700.000,00			7.700.000,00
					415	Накнада трошкова за запослене	3.500.000,00			3.500.000,00
					416	Награде запосленима и остали посебни расходи	550.000,00			550.000,00
					421	Стални трошкови	10.810.500,00			10.810.500,00
						– Платни промет	800.000,00			800.000,00
						– Електрична енергија	1.890.000,00			1.890.000,00
						– Грејање	2.700.000,00			2.700.000,00
						– Комуналне услуге	1.305.000,00			1.305.000,00
						– Телекомуникационе услуге	1.300.000,00			1.300.000,00
						– Интернет и остало	10.000,00			10.000,00
						– Услуге мобилног телефона	450.000,00			450.000,00
						– остале ПТТ услуге	1.000.000,00			1.000.000,00
						– Осигурање зграда	90.000,00			90.000,00
						– Осигурање возила	160.000,00			160.000,00
						– Осигурање запослених у случају несреће на раду	50.000,00			50.000,00
						– ТВ претплата	55.500,00			55.500,00
						– Закуп гаража	60.000,00			60.000,00
						– Закуп осталог простора	900.000,00			900.000,00
						– Дератизација	40.000,00			40.000,00
					422	Трошкови путовања	300.000,00			300.000,00
					423	Услуге по уговору	18.325.000,00			18.325.000,00
						– за одржавање софтвера	720.000,00			720.000,00
						– котизација за семинар	65.000,00			65.000,00
						– стручни испити	45.000,00			45.000,00
						– услуге образовања и усавршавања запослених	10.000,00			10.000,00
						– објављивање огласа и тендера	4.615.000,00			4.615.000,00
						– обезбеђење	8.460.000,00			8.460.000,00
						– репрезентација	80.000,00			80.000,00
						– публикације	300.000,00			300.000,00
						– остале опште услуге	200.000,00			200.000,00
						– остале стручне услуге	1.250.000,00			1.250.000,00
						– услуге одржавања хигијене	2.080.000,00			2.080.000,00
						– трошкови ревизије	300.000,00			300.000,00
						– услуге превоза	0,00			0,00
						– Услуге вештачења	200.000,00			200.000,00
					424	Специјализоване услуге	720.000,00		2.396.292,00	3.116.292,00
					425	Текуће поправки и одржавање	12.300.000,00			12.300.000,00
					426	Материјал	3.648.000,00			3.648.000,00

1	2	3	4	5	6	7	8	9	10	11=(8+9+10)
						– канцеларијски материјал	1.650.000,00			1.650.000,00
						– одећа, униформе и ципеле	100.000,00			100.000,00
						– цвеће и зеленило	10.000,00			10.000,00
						– стручна литература	540.000,00			540.000,00
						– гориво	813.000,00			813.000,00
						– мазиво	10.000,00			10.000,00
						– материјал за превозна средства	200.000,00			200.000,00
						– производи за чишћење и хигијену	15.000,00			15.000,00
						– потрошни материјал	10.000,00			10.000,00
						– материјал за посебне намене	300.000,00			300.000,00
					465	Остале дотације и трансфери	21.000.000,00		1.262.288,00	22.262.288,00
					482	Порези, обавезне таксе и казне	5.583.333,00			5.583.333,00
					483	Новчане казне и пенали по решењу судова	900.000,00			900.000,00
					485	Остале накнаде штете	1.000.000,00			1.000.000,00
					511	Зграде и грађевински објекти	416.667,00			416.667,00
					512	Машине и опрема	2.297.500,00			2.297.500,00
					515	Нематеријална имовина	360.000,00			360.000,00
						Извори финансирања за функцију 130:				
					01	Приходи из буџета	195.143.000,00			195.143.000,00
					07	Донације од осталих нивоа власти				0,00
					13	Вишак прихода			3.658.580,00	3.658.580,00
						Укупно за функцију 130:	195.143.000,00		3.658.580,00	198.801.580,00
						Извори финансирања за програмску активност 0602-0001:				
					01	Приходи из буџета	195.143.000,00			195.143.000,00
					07	Донације од осталих нивоа власти				0,00
					13	Вишак прихода			3.658.580,00	3.658.580,00
						Свега за програмску активност 0602-0001:	195.143.000,00		3.658.580,00	198.801.580,00
	0602	0001				ПРОГРАМСКА АКТИВНОСТ 0001 – Функционисање локалне самоуправе и градских општина				
					160	Опште јавне услуге				
					463	Трансфери осталим нивоима власти	100.000,00			100.000,00
						Извори финансирања за функцију 160:				
					01	Приходи из буџета	100.000,00			100.000,00
					07	Донације од осталих нивоа власти				
						Укупно за функцију 160:	100.000,00			100.000,00
						Извори финансирања за програмску активност 0602-0001:				
					01	Приходи из буџета	100.000,00			100.000,00
					07	Донације од осталих нивоа власти				
						Свега за програмску активност 0602-0001:	100.000,00			100.000,00
	0602	0003				ПРОГРАМСКА АКТИВНОСТ 0003 – Сервисирање јавног дуга				
					170	Управљање јавним дугом				
					441	Отплата домаћих камата	2.000.000,00			2.000.000,00
					444	Пратећи трошкови задуживања	20.667.200,00			20.667.200,00
					611	Отплата главнице домаћим кредиторима	30.500.000,00			30.500.000,00
						Извори финансирања за функцију 170:				
					01	Приходи из буџета	53.167.200,00			53.167.200,00
					07	Донације од осталих нивоа власти				0,00
					13	Вишак прихода				0,00
						Укупно за функцију 170:	53.167.200,00			53.167.200,00
						Извори финансирања за програмску активност 0602-0003:				
					01	Приходи из буџета	53.167.200,00			53.167.200,00
					07	Донације од осталих нивоа власти				0,00
					13	Вишак прихода				0,00
						Свега за програмску активност 0602-0003:	53.167.200,00			53.167.200,00
	0602	0009				ПРОГРАМСКА АКТИВНОСТ 0009 – Текућа буџетска резерва				
					130	Опште услуге				
					499	Средства резерве	3.083.333,00			3.083.333,00
						– текућа буџетска резерва	3.083.333,00			3.083.333,00
						Извори финансирања за функцију 130:				
					01	Приходи из буџета	3.083.333,00			3.083.333,00
						Укупно за функцију 130:	3.083.333,00			3.083.333,00
						Извори финансирања за програмску активност 0602-0009:				
					01	Приходи из буџета	3.083.333,00			3.083.333,00
						Свега за програмску активност 0602-0009:	3.083.333,00			3.083.333,00
	0602	0010				ПРОГРАМСКА АКТИВНОСТ 0010 – Стална буџетска резерва				
					130	Опште услуге				

1	2	3	4	5	6	7	8	9	10	11=(8+9+10)
					499	Средства резерве	500.000,00			500.000,00
						– стална буџетска резерва	500.000,00			500.000,00
						Извори финансирања за функцију 130:				
					01	Приходи из буџета	500.000,00			500.000,00
						Укупно за функцију 130:	500.000,00			500.000,00
						Извори финансирања за програмску активност 0602-0010:				
					01	Приходи из буџета	500.000,00			500.000,00
						Свега за програмску активност 0602-0010:	500.000,00			500.000,00
						Извори финансирања за ПРОГРАМ 15:				
					01	Приходи из буџета	252.393.533,00			252.393.533,00
					07	Донације од осталих нивоа власти				0,00
					13	Вишак прихода				0,00
						Свега за ПРОГРАМ 15:	252.393.533,00			252.393.533,00
	1101					ПРОГРАМ 1 – УРБАНИЗАМ И ПРОСТОРНО ПЛАНИРАЊЕ				
	1101	0001				ПРОГРАМСКА АКТИВНОСТ 0001 – Просторно и урбанистичко планирање				
				620		Развој заједнице				
					423	Услуге по уговору	0,00			0,00
					424	Специјализоване услуге	50.000,00			50.000,00
					511	Зграде и грађевински објекти	3.332.800,00			3.332.800,00
						Извори финансирања за функцију 620:				
					01	Приходи из буџета	3.382.800,00			3.382.800,00
						Укупно за функцију 620:	3.382.800,00			3.382.800,00
						Извори финансирања за програмску активност 1101-0001:				
					01	Приходи из буџета	3.382.800,00			3.382.800,00
						Свега за програмску активност 1101-0001:	3.382.800,00			3.382.800,00
						Извори финансирања за ПРОГРАМ 1:				
					01	Приходи из буџета	3.382.800,00			3.382.800,00
					13	Вишак прихода				0,00
						Свега за ПРОГРАМ 1:	3.382.800,00			3.382.800,00
	1102					ПРОГРАМ 2 – КОМУНАЛНА ДЕЛАТНОСТ				
	1102	0001				ПРОГРАМСКА АКТИВНОСТ 0001 – Управљање/одржавање јавних осветљењем				
				640		Улична расвета				
					421	Стални трошкови	71.430.500,00			71.430.500,00
					423	Услуге по уговору-кићење	460.000,00			460.000,00
					424	Специјализоване услуге	240.000,00			240.000,00
					425	Текуће поправке и одржавање	6.000.000,00			6.000.000,00
					426	Материјал	300.000,00			300.000,00
					511	Зграде и грађевински објекти	0,00			0,00
						Извори финансирања за функцију 640:				
					01	Приходи из буџета	78.430.500,00			78.430.500,00
					07	Донације од осталих нивоа власти				0,00
						Укупно за функцију 640:	78.430.500,00			78.430.500,00
						Извори финансирања за програмску активност 1102-0001:				
					01	Приходи из буџета	78.430.500,00			78.430.500,00
					07	Донације од осталих нивоа власти				0,00
						Свега за програмску активност 1102-0001:	78.430.500,00			78.430.500,00
	1102	0003				ПРОГРАМСКА АКТИВНОСТ 003 – Одржавање чистоће на површинама јавне намене				
				510		Управљање отпадом				
					421	Стални трошкови	33.000.000,00			33.000.000,00
					425	Текуће поправке и одржавање	3.900.000,00			3.900.000,00
						Извори финансирања за функцију 510:				
					01	Приходи из буџета	36.900.000,00			36.900.000,00
					13	Вишак прихода				0,00
						Укупно за функцију 510:	36.900.000,00			36.900.000,00
						Извори финансирања за програмску активност 1102-0003:				
					01	Приходи из буџета	36.900.000,00			36.900.000,00
					13	Вишак прихода				0,00
						Свега за програмску активност 1102-0003:	36.900.000,00			36.900.000,00
	1102	0002				ПРОГРАМСКА АКТИВНОСТ 0002 – Одржавање јавних зелених површина				
				620		Развој заједнице				
					424	Специјализоване услуге	3.000.000,00			3.000.000,00
					426	Материјал	0,00			0,00
					512	Машине и опрема	1.000.000,00			1.000.000,00
						Извори финансирања за функцију 620:				

1	2	3	4	5	6	7	8	9	10	11=(8+9+10)
					01	Приходи из буџета	4.000.000,00			4.000.000,00
					13	Вишак прихода				0,00
						Укупно за функцију 620:	4.000.000,00			4.000.000,00
						Извори финансирања за програмску активност 1102-0002				
					01	Приходи из буџета	4.000.000,00			4.000.000,00
					13	Вишак прихода				0,00
						Свега за програмску активност 1102-0002	4.000.000,00			4.000.000,00
		1102	0008			ПРОГРАМСКА АКТИВНОСТ 0008 – Управљење и снабдевање водом за пиће				
				630		Водоснабдевање				
					421	Стални трошкови	0,00			0,00
					423	Услуге по уговору	0,00			0,00
					424	Специјализоване услуге	0,00			0,00
					425	Текуће поправке и одржавање	2.400.000,00			2.400.000,00
					426	Материјал	0,00			0,00
					511	Зграде и грађевински објекти	0,00			0,00
						Извори финансирања за функцију 630:				
					01	Приходи из буџета	2.400.000,00			2.400.000,00
					13	Вишак прихода				0,00
						Укупно за функцију 630:	2.400.000,00			2.400.000,00
						Извори финансирања за програмску активност 1102-0008				
					01	Приходи из буџета	2.400.000,00			2.400.000,00
					07	Донације од осталих нивоа власти				0,00
					13	Вишак прихода				0,00
						Свега за програмску активност 1102-0008	2.400.000,00			2.400.000,00
		1102	1001			Пројекат 1: Израда пројектне документације за реконструкцију водоводних мрежа у МЗ Границе,МЗ В.Крсна,МЗ Мала Врбица,МЗ Селтерс,МЗ Рајковац и изградњу фекалне канализације у улицама Босанска,Ливадарска,део Војводе Степе и Старине Новака				
				630		Водоснабдевање				
					424	Специјализоване услуге	50.000,00			50.000,00
					482	Порези,обавезне таксе и казне	40.000,00			40.000,00
					511	Зграде и грађевински објекти	500.000,00			500.000,00
						Извори финансирања за функцију 630:				
					01	Приходи из буџета	590.000,00			590.000,00
						Укупно за функцију 630:	590.000,00			590.000,00
						Извори финансирања за пројекат 1102-1001:				
					01	Приходи из буџета	590.000,00			590.000,00
						Свега за пројекат 1102-1001:	590.000,00			590.000,00
						Извори финансирања за ПРОГРАМ 2:				
					01	Приходи из буџета	122.320.500,00			122.320.500,00
					07	Донације од осталих нивоа власти				0,00
					13	Вишак прихода				0,00
						Свега за ПРОГРАМ 2:	122.320.500,00			122.320.500,00
		0101				ПРОГРАМ 5 – РАЗВОЈ ПОЉОПРИВРЕДЕ				
		0101	0003			ПРОГРАМСКА АКТИВНОСТ 0003 – Рурални развој				
				451		Друмски саобраћај				
					425	Текуће поправке и одржавање	0,00			0,00
						Извори финансирања за функцију 451:				
					01	Приходи из буџета	0,00			0,00
					07	Донације од осталих нивоа власти				0,00
					13	Вишак прихода				0,00
						Укупно за функцију 451:	0,00			0,00
						Извори финансирања за програмску активност 0101-0003:				
					01	Приходи из буџета	0,00			0,00
					07	Донације од осталих нивоа власти				0,00
					13	Вишак прихода				0,00
						Свега за програмску активност 0101-0003:	0,00			0,00
						Извори финансирања за ПРОГРАМ 5:				
					01	Приходи из буџета	0,00			0,00
					07	Донације од осталих нивоа власти				0,00
					13	Вишак прихода				0,00
						Свега за ПРОГРАМ 5:	0,00			0,00
		0401				ПРОГРАМ 6 – ЗАШТИТА ЖИВОТНЕ СРЕДИНЕ				
		0401	0001			ПРОГРАМСКА АКТИВНОСТ 0001 – Управљање заштитом животне средине				
				530		Смањење загађености				
					421	Стални трошкови	408.000,00			408.000,00
					424	Специјализоване услуге	1.124.800,00			1.124.800,00



1	2	3	4	5	6	7	8	9	10	11=(8+9+10)
						Извори финансирања за функцију 530:				
					01	Приходи из буџета	1.532.800,00			1.532.800,00
						Укупно за функцију 530:	1.532.800,00			1.532.800,00
						Извори финансирања за програмску активност 0401-0001:				
					01	Приходи из буџета	1.532.800,00			1.532.800,00
						Свега за програмску активност 0401-0001:	1.532.800,00			1.532.800,00
	0401	1001				Пројекат 1: Изградња фекалне канализације у улици Милутина Миланковића				
				620		Развој заједнице				
					511	Зграде и грађевински објекти	2.000.000,00			2.000.000,00
						Извори финансирања за функцију 620:				
					01	Приходи из буџета	2.000.000,00			2.000.000,00
						Укупно за функцију 620:	2.000.000,00			2.000.000,00
						Извори финансирања за пројекат 0401-1001:				
					01	Приходи из буџета	2.000.000,00			2.000.000,00
						Свега за пројекат 0401-1001:	2.000.000,00			2.000.000,00
	0401	0004				ПРОГРАМСКА АКТИВНОСТ 0004 – Управљање отпадним водама				
				520		Управљање отпадним водама				
					423	Услуге по уговору	0,00			0,00
					425	Текуће поправке и одржавање	1.200.000,00			1.200.000,00
						Извори финансирања за функцију 520:				
					01	Приходи из буџета	1.200.000,00			1.200.000,00
						Укупно за функцију 520:	1.200.000,00			1.200.000,00
						Извори финансирања за програмску активност 0401-0004:				
					01	Приходи из буџета	1.200.000,00			1.200.000,00
						Свега за програмску активност 0401-0004:	1.200.000,00			1.200.000,00
	0401	0006				ПРОГРАМСКА АКТИВНОСТ 0006 – Управљање осталим врстама отпада				
				510		Управљање отпадом				
					421	Стални трошкови	2.200.000,00			2.200.000,00
					541	Земљиште	0,00			0,00
						Извори финансирања за функцију 510:				
					01	Приходи из буџета	2.200.000,00			2.200.000,00
						Укупно за функцију 510:	2.200.000,00			2.200.000,00
						Извори финансирања за програмску активност 0401-0006:				
					01	Приходи из буџета	2.200.000,00			2.200.000,00
						Свега за програмску активност 0401-0006:	2.200.000,00			2.200.000,00
						Извори финансирања за ПРОГРАМ 6:				
					01	Приходи из буџета	6.932.800,00			6.932.800,00
						Свега за ПРОГРАМ 6:	6.932.800,00			6.932.800,00
	0701					ПРОГРАМ 7 – ОРГАНИЗАЦИЈА САОБРАЋАЈА И САОБРАЋАЈНА ИНФРА-СТРУКТУРА				
	0701	0002				ПРОГРАМСКА АКТИВНОСТ 0002 – Одржавање саобраћајне инфраструктуре				
				451		Друмски саобраћај				
					424	Специјализоване услуге	80.000,00			80.000,00
					425	Текуће поправке и одржавање	24.106.000,00			24.106.000,00
					482	Порези,обавезне таксе и казне	0,00			0,00
					511	Зграде и грађевински објекти	0,00			0,00
						Извори финансирања за функцију 451:				
					01	Приходи из буџета	24.186.000,00			24.186.000,00
					07	Донације од осталих нивоа власти				0,00
						Укупно за функцију 451:	24.186.000,00			24.186.000,00
						Извори финансирања за програмску активност 0701-0002:				
					01	Приходи из буџета	24.186.000,00			24.186.000,00
					07	Донације од осталих нивоа власти				0,00
						Свега за програмску активност 0701-0002:	24.186.000,00			24.186.000,00
						Извори финансирања за ПРОГРАМ 7:				
					01	Приходи из буџета	24.186.000,00			24.186.000,00
						Свега за ПРОГРАМ 7:	24.186.000,00			24.186.000,00
	1301					ПРОГРАМ 14 – РАЗВОЈ СПОРТА И ОМЛАДИНЕ				
	1301	1001				Пројекат 1: Изградња спортског(фудбалског)терена				
				810		Услуге рекреације и спорта				
					424	Специјализоване услуге	200.000,00			200.000,00
					425	Текуће поправке и одржавање	1.000.000,00			1.000.000,00
					482	Порези,обавезне таксе и казне	0,00			0,00
					511	Зграде и грађевински објекти	2.000.000,00			2.000.000,00
						Извори финансирања за функцију 810:				
					01	Приходи из буџета	3.200.000,00			3.200.000,00

1	2	3	4	5	6	7	8	9	10	11=(8+9+10)
						Укупно за функцију 810:	3.200.000,00			3.200.000,00
						Извори финансирања за пројекат 1301-1001:				
					01	Приходи из буџета	3.200.000,00			3.200.000,00
						Свега за пројекат 1301-1001:	3.200.000,00			3.200.000,00
						Извори финансирања за ПРОГРАМ 14:				
					01	Приходи из буџета	3.200.000,00			3.200.000,00
					07	Донације од осталих нивоа власти				0,00
						Свега за ПРОГРАМ 14:	3.200.000,00			3.200.000,00
						Извори финансирања за Управу 5:				0,00
					01	Приходи из буџета	412.415.633,00			412.415.633,00
					07	Донације од осталих нивоа власти				0,00
					13	Вишак прихода				0,00
						Укупно за Управу 5:	412.415.633,00	0,00	0,00	412.415.633,00
5	2					МЕСНЕ ЗАЈЕДНИЦЕ (70810)				
		0602				ПРОГРАМ 15 – ОПШТЕ УСЛУГЕ ЛОКАЛНЕ САМОУПРАВЕ				
		0602	0002			ПРОГРАМСКА АКТИВНОСТ 0002 – Функционисање месних заједница				
				160		Опште јавне услуге				
					421	Стални трошкови	428.000,00			428.000,00
					423	Услуге по уговору	1.970.000,00			1.970.000,00
					424	Специјализоване услуге	10.000,00			10.000,00
					425	Текуће поправке и одржавање	50.000,00			50.000,00
					426	Материјал	150.000,00			150.000,00
					482	Порези,обавезне таксе и казне	1.000,00			1.000,00
					483	Новчане казне и пенали по решењу судова	1.000,00			1.000,00
					512	Машине и опрема	30.000,00			30.000,00
						Извори финансирања за функцију 160:				
					01	Приходи из буџета	2.640.000,00			2.640.000,00
						Укупно за функцију 160:	2.640.000,00			2.640.000,00
						Извори финансирања за ПРОГРАМ 15:				
					01	Приходи из буџета	2.640.000,00			2.640.000,00
						Свега за ПРОГРАМ 15:	2.640.000,00			2.640.000,00
						Извори финансирања за главу 5.2				
					01	Приходи из буџета	2.640.000,00			2.640.000,00
						Укупно за главу 5.2	2.640.000,00			2.640.000,00
5	3					ЦЕНТАР ЗА КУЛТУРУ (71030)				
		1201				ПРОГРАМ 13 – РАЗВОЈ КУЛТУРЕ И ИНФОРМИСАЊА				
		1201	0001			ПРОГРАМСКА АКТИВНОСТ 0001 – Функционисање локалних установа културе				
				820		Услуге културе				
					411	Плате, додаци и накнаде запослених(зараде)	9.072.060,00			9.072.060,00
					412	Социјални доприноси на терет послодавца	1.623.900,00			1.623.900,00
					413	Накнаде у натура	39.600,00			39.600,00
					414	Социјална давања запосленима	540.000,00			540.000,00
					415	Накнаде трошкова за запослене	576.000,00			576.000,00
					416	Награде запосленима и остали посебни расходи	0,00			0,00
					421	Стални трошкови	1.826.135,00	175.000,00		2.001.135,00
					422	Трошкови путовања	0,00	8.600,00		8.600,00
					423	Услуге по уговору	550.000,00	450.000,00		1.000.000,00
					424	Специјализоване услуге	0,00			0,00
					425	Текуће поправке и одржавање	1.229.000,00	46.000,00		1.275.000,00
					426	Материјал	245.000,00	225.000,00		470.000,00
					465	Остале дотације и трансфери	1.188.444,00			1.188.444,00
					482	Порези,обавезне таксе и казне	0,00	80.000,00		80.000,00
					512	Машине и опрема	1.000.000,00	1.000.000,00		2.000.000,00
						Извори финансирања за функцију 820:				
					01	Приходи из буџета	17.890.139,00			17.890.139,00
					04	Сопствени приходи		1.984.600,00		1.984.600,00
						Укупно за функцију 820:	17.890.139,00	1.984.600,00		19.874.739,00
						Извори финансирања за програмску активност 1201-0001:				
					01	Приходи из буџета	17.890.139,00	0,00		17.890.139,00
					04	Сопствени приходи		1.984.600,00		1.984.600,00
						Свега за програмску активност 1201-0001:	17.890.139,00	1.984.600,00		19.874.739,00
		1201	0002			ПРОГРАМСКА АКТИВНОСТ 0002 – Јачање културне продукције и уметничког стваралаштва				
				820		Услуге културе				
					411	Плате, додаци и накнаде запослених(зараде)				0,00
					412	Социјални доприноси на терет послодавца				0,00

1	2	3	4	5	6	7	8	9	10	11=(8+9+10)
					413	Накнаде у натури				0,00
					414	Социјална давања запосленима				0,00
					415	Накнаде трошкова за запослене				0,00
					416	Награде запосленима и остали посебни расходи				0,00
					421	Стални трошкови	280.000,00			280.000,00
					422	Трошкови путовања	860.000,00	20.000,00		880.000,00
					423	Услуге по уговору	900.000,00	405.000,00		1.305.000,00
					424	Специјализоване услуге	2.795.000,00	960.400,00		3.755.400,00
					425	Текуће поправке и одржавање	0,00	0,00		0,00
					426	Материјал	155.000,00	122.000,00		277.000,00
					465	Остале дотације и трансфери				0,00
						Извори финансирања за функцију 820:				
					01	Приходи из буџета	4.990.000,00			4.990.000,00
					04	Сопствени приходи		1.507.400,00		1.507.400,00
						Укупно за функцију 820:	4.990.000,00	1.507.400,00		6.497.400,00
						Извори финансирања за програмску активност 1201-0002:				
					01	Приходи из буџета	4.990.000,00			4.990.000,00
					04	Сопствени приходи		1.507.400,00		1.507.400,00
						Свега за програмску активност 1201-0002:	4.990.000,00	1.507.400,00		6.497.400,00
						Извори финансирања за главу 5.3				
					01	Приходи из буџета	22.880.139,00			22.880.139,00
					04	Сопствени приходи		3.492.000,00		3.492.000,00
						Укупно за главу 5.3	22.880.139,00	3.492.000,00		26.372.139,00
						Извори финансирања за раздео 5				
					01	Приходи из буџета	437.935.772,00			437.935.772,00
					04	Сопствени приходи		3.492.000,00		3.492.000,00
					07	Донације од осталих нивоа власти				0,00
					13	Вишак прихода			3.658.580,00	3.658.580,00
						Укупно за раздео 5	437.935.772,00	3.492.000,00	3.658.580,00	445.086.352,00
						Извори финансирања укупно за раздео 1,2,3,4 и 5:				
					01	Приходи из буџета	574.464.016,00			574.464.016,00
					04	Сопствени приходи		3.492.000,00		3.492.000,00
					06	Донације од међународних организација				0,00
					07	Донације од осталих нивоа власти				0,00
					13	Вишак прихода			6.908.580,00	6.908.580,00
						УКУПНО ЗА РАЗДЕО 1, 2, 3, 4 и 5:	574.464.016,00	3.492.000,00	6.908.580,00	584.864.596,00

## Члан 4.

Средства буџета у износу од 574.464.016,00 динара и средства из осталих извора и пренетих средстава у износу од 10.400.580,00 динара, утврђена су и распоређена по програмској класификацији и то:

ПРОГРАМ/Програмска активност и пројекат		ЦИЉ	ИНДИКАТОР	Циљана вредност 2017.	Циљана вредност 2018.	Циљана вредност 2019.	Извор 01	Остали извори	Сви извори	
Шифра	Назив									
1	2	3	4	5	6	7	8	9	10	
1101	Програм 1 ЛОКАЛНИ РАЗВОЈ И ПРОСТОРНО ПЛАНИРАЊЕ									
		Развој локалне заједнице у складу са усвојеним Програмом пословања	Процент реализације годишњег програма уређења грађевинског земљишта као саставног дела Програма пословања							
0001	Програмска активност Стратешко, просторно и урбанистичко планирање								0,00	
	Управа ГО Младеновац	Израда планова детаљне регулације сеоских гробаља	Израђени планови детаљне регулације сеоских гробаља	2			3.382.800		3.382.800,00	
0003	Програмска активност Управљање грађевинским земљиштем								0,00	
	Управа ГО Младеновац	Опремање пословних зграда и објеката јавне намене	Процент учешћа трошкова одржавања објеката јавне намене у укупним трошковима							
		Укупно Програм 1						3.382.800	0	3.382.800,00
1102	Програм 2 КОМУНАЛНА ДЕЛАТНОСТ								0,00	
		Максимална могућа покривеност корисника и територије услугама комуналне делатности	Степен покривености територије услугама комуналне делатности(број насеља у којима се нуди макар једна од услуга комуналне делатности у односу на укупан број насеља у општини	45%					0,00	

1	2	3	4	5	6	7	8	9	10
0001	Програмска активност: Улична расвета								0,00
	Управа ГО Младеновац	Ефикасно и рационално спровођење услуге одржавања јавне расвете и смањење дуга за утрошену електричну енергију за јавно осветљење	Остварени расходи за пружање услуга јавног осветљења	78.430.500			78.430.500		78.430.500,00
0002	Програмска активност Одржавање јавних зелених површина								0,00
	Управа ГО Младеновац	Ефикасно и рационално спровођење одржавања јавних и зелених површина и минималан негативан утицај на животну средину	Остварени расходи и издаци за пружање услуга уређења и одржавања јавних зелених површина	4.000.000			4.000.000		4.000.000,00
0003	Програмска активност Одржавање чистоће на површинама јавне намене								0,00
	Управа ГО Младеновац	Ефикасно и рационално спровођење одржавања чистоће јавних површина и минималан негативан утицај на животну средину	Остварени расходи за пружање услуга одржавања чистоће јавно прометни површина	36.900.000			36.900.000		36.900.000,00
0008	Програмска активност Управљање и снабдевање водом за пиће								0,00
	Управа ГО Младеновац	Максимална могућа покривеност корисника и територије услугама водоснабдевања	Процент ревитализованих бунара у односу на укупан број бунара у коришћењу (49)	12%			2.400.000		2.400.000,00
1001	Пројекат 1: Израда пројектне документације за реконструкцију водоводних мрежа у МЗ Границе, МЗ Велика Крсна, МЗ Мала Врбица, МЗ Селтерс, МЗ Рајковац и др.								
	Управа ГО Младеновац	Максимална могућа покривеност корисника и територије услугама водоснабдевања	Процент покривености територије услугама водоснабдевања (мерено кроз број насеља у односу на укупан број насеља) 20 насеља	50%			590.000	0	590.000,00
			Број урађених пројеката за реконструкцију водоводних мрежа	5					0
Укупно програм 2							122.320.500	0	122.320.500,00
0401	Програм 6 ЗАШТИТА ЖИВОТНЕ СРЕДИНЕ								
	Управа ГО Младеновац	Унапређење квалитета животне средине	Процент планираних расхода за унапређење квалитета животне средине у односу на укупан износ средстава из буџета (извор 01) опредељен Одлуком о буџету	1,21%			0	0	0,00
0001	Управљање заштитом животне средине						0	0	0,00
	Управа ГО Младеновац	Испуњење планираних услуга из области заштите животне средине дефинисаних одлуком о буџету	Остварени расходи за услуге из области заштите животне средине	1.532.800			1.532.800		1.532.800,00
0004	Управљање отпадним водама								
	Управа ГО Младеновац	Адекватан квалитет пружених услуга одвођења отпадних вода	Остварени расходи за услуге одржавања атмосферске канализације	1.200.000			1.200.000	0	1.200.000,00
0006	Управљање осталим врстама отпада								
	Управа ГО Младеновац	Адекватан квалитет пружених услуга уклањања чврстог отпада	Укупна количина скупљеног отпадау м3	1100			2.200.000	0	2.200.000,00
1001	Пројекат 1								
	Управа ГО Младеновац	Изградња фекалне канализације у улици Милутина Миланковића							
	Управа ГО Младеновац	Максимална могућа покривеност корисника и територије услугама уклањања отпадних вода	Степен покривености насеља услугама канализације у односу на укупан број насеља (20)	15%			2.000.000	0	2.000.000,00
Укупно програм 6							6.932.800,00	0,00	6.932.800,00
							0	0	0,00
1501	Програм 3 ЛОКАЛНИ ЕКОНОМСКИ РАЗВОЈ								0,00
		Повећање запослености на територији ГО Младеновац	Број становника ГО Младеновац који су запослени на новим радним местима, а налазили су се на евиденцији НСЗ						0,00

1	2	3	4	5	6	7	8	9	10
0002	Програмска активност Мере активне политике запошљавања								
	Веће ГО Младеновац	Успостављање механизма за финансијску подршку самозапошљавања	Број новозапослених уз помоћ успостављених механизма за финансијску подршку за самозапошљавање				305.000	0	305.000,00
Укупно Програм 3							305.000	0	305.000,00
0101	Програм 5 ПОЉОПРИВРЕДА И РУРАЛНИ РАЗВОЈ								0,00
		Спровођење усвојене пољопривредне политике и политике руралног развоја на подручју локалне самоуправе							
0002	Програмска активност Мере подршке руралном развоју								
	Веће ГО Младеновац	Изградња одрживог, ефикасног и конкурентног пољопривредног сектора	1. Број регистрованих пољопривредних домаћинстава 2. Број пољопривредних газдинстава која аплицирала за субвенције за биљну производњу				2.900.000	0	2.900.000,00
Укупно Програм 5							2.900.000	0	2.900.000,00
0701	Програм 7 ОРГАНИЗАЦИЈА САОБРАЋАЈА И САОБРАЋАЈНА ИНФРАСТРУКТУРА								
0002	Програмска активност Одржавање саобраћајне инфраструктуре								
	Управа ГО Младеновац	Одржавање квалитета путне мреже кроз реконструкцију и редовно одржавање асфалтног и каменог покривача	Број километара санираних или реконструисаних путева Остварени расходи за унапређење саобраћајне инфраструктуре	24.186.000			24.186.000		24.186.000,00
1003	Пројекат 3 Унапређење безбедности саобраћаја на путевима на подручју ГО Младеновац за 2017. годину	Подизање свести грађана о важности личног доприноса за унапређење безбедности саобраћаја на путевима	Број саобраћајних незгода на путевима евидентираних на путевима ГО Младеновац				0	3.000.000	3.000.000,00
Укупно програм 7							24.186.000	3.000.000	27.186.000,00
2002	Програм 9 ОСНОВНО ОБРАЗОВАЊЕ И ВАСПИТАЊЕ								
		Потпуни обухват основним образовањем и васпитањем	Број деце која су обухваћена основним образовањем						0,00
1001	Пројекат 1 Исхрана и смештај ученика								
	Веће ГО Младеновац	Потпуни обухват основним образовањем и васпитањем					300.000	0	300.000,00
1002	Пројекат 2 Текуће поправке школа								
	Веће ГО Младеновац	Обезбеђивање прописаних услова за несметан васпитно-образовни рад са децом	Вредност извршених поправки у школама у односу на потребе (захтеви школа) за буџетску годину исказано у процентима				6.300.000		6.300.000,00
1003	Пројекат 3 Превоз школске деце								
	Веће ГО Младеновац	Потпуни обухват основним образовањем и васпитањем	Број деце обухваћене организованим превозом у буџетској години				14.000.000	0	14.000.000,00
1004	Пројекат 4 Награде ученика и студентима								0
	Веће ГО Младеновац	Унапређење квалитета образовања повећањем броја деце која се награђују за постигнуте резултате	1. Број деце корисника стипендије ГО Младеновац				3.600.000	0	3.600.000,00
1005	Пројекат 5 Трошкови путовања на такмичења и остали трошкови такмичења								
	Веће ГО Младеновац	Унапређење квалитета образовања деце	Број деце која су користила превоз на такмичење				300.000	0	300.000,00
1006	Пројекат 6 Остали пројекти								
	Веће ГО Младеновац	Потпуни обухват основним образовањем и васпитањем са додатним активностима	Број „Вуковаца“ у школској години				750.000	0	750.000,00
Укупно Програм 9							25.250.000	0	25.250.000,00

1	2	3	4	5	6	7	8	9	10
0901	Програм 11 СОЦИЈАЛНА И ДЕЧИЈА ЗАШТИТА								0
		Унапређење положаја грађана који припадају угроженим групама обезбеђивањем мера материјалне подршке	Број грађана корисника мера материјалне подршке обезбеђених средствима буџета ГО Младеновац						0
0001	Програмска активност Социјалне помоћи								
	Веће ГО Младеновац	Унапређење заштите сиромашних	1.Број корисника једнократне новчане помоћи 2.Број грађана корисника субвенција комуналних услуга				2.500.000		2.500.000,00
0006	Програмска активност Подршка деци и породицама са децом								0
	Веће ГО Младеновац	Обезбеђивање финансијске подршке за децу и породицу	Број корисника услуга	30			380.000	0	380.000,00
1001	Пројекат 1 Мобилне стамбене јединице у улици Карађорђевој								
	Веће ГО Младеновац	Помоћ избеглим и расељеним лицима за повратак и безбедан живот	Број мобилних стамбених јединица	19			1.050.000		1.050.000
Укупно Програм 11							3.930.000	0	3.930.000,00
1801	Програм 12 ЗДРАВСТВЕНА ЗАШТИТА								
1001	Пројекат 1 Унапређење здравља	Унапређење партнерства за здравље							
	Веће ГО Младеновац	Унапређење квалитета примарне здравствене заштите-превенција и интегрисане услуге	Број прегледаних пацијената у години				500.000	0	500.000
Укупно Програм 12							500.000	0	500.000
1201	Програм 13 РАЗВОЈ КУЛТУРЕ И ИНФОРМИСАЊА								
		Подстицање развоја културе кроз јачање капацитета културне инфраструктуре	Процент издвајања за културу у оквиру буџета ГО Младеновац						0
									0
0001	Програмска активност Функционисање локалних установа културе								
	Центар за културу	Функционисање локалних установа културе	Укупан број културних манифестација које су одржане у години				17.890.139	1.984.600	19.874.739,00
0002	Програмска активност Јачање културне продукције и уметничког стваралаштва								
	Центар за културу	Повећање интересовања грађана за развој културе	Укупан број културних манифестација које су одржане у години				4.990.000	1.507.400	6.497.400,00
0004	Програмска активност Остваривање и унапређивање јавног интереса у области јавног информисања								0,00
	Веће ГО Младеновац	Повећана понуда квалитетних медијских садржаја из области друштвеног живота локалне заједнице	Број програмских садржаја подржаних на конкурсима јавног информисања	20			1.400.000		1.400.000,00
1001	Пројекат 1 Србија у ритму Европе								0,00
	Веће ГО Младеновац						300.000		300.000,00
1002	Пројекат 2 Обележавање значајних датума ГО Младеновац								0,00
	Веће ГО Младеновац						1.431.000		1.431.000,00
1003	Пројекат 3 Канцеларија за младе								0,00
	Веће ГО Младеновац						1.045.000	250.000	1.295.000,00
Укупно Програм 13							27.056.139	3.742.000	30.798.139,00
1301	Програм 14 РАЗВОЈ СПОРТА И ОМЛАДИНЕ								
		Планско подстицање и креирање услова за бављење спортом за све грађане и грађанке општине	Процент буџета општине намењен за спорт(из извора 01)						0



1	2	3	4	5	6	7	8	9	10
	Управа ГО Младеновац	Одржавање финансијске стабилности општине и финансирање капиталних инвестиционих расхода	Учешће издатака за сервисирање дугова у текућим приходима који су <или = 15%				53.167.200		53.167.200
0004	Програмска активност Општинско правобранилаштво								
	Општинско правобранилаштво	Заштита имовинских права и интереса општине	Процент решених предмета у односу на укупан број предмета				7.926.000		7.926.000
0006	Програмска активност Информисање								0
0009	Програмска активност Текућа буџетска резерва						3.083.333		3.083.333
0010	Програмска активност Стална буџетска резерва						500.000		500.000
1001	Пројекат 1: Невладине организације – конкурс								
	Веће ГО Младеновац	Дотација невладиним организацијама					4.200.000		4.200.000
Укупно Програм 15							311.500.777	3.658.580	315.159.357
УКУПНО ПРОГРАМИ							574.464.016	10.400.580	584.864.596

### III. ИЗВРШЕЊЕ БУЏЕТА

#### Члан 5.

Приходи и примања буџета прикупљају се и наплаћују у складу са законом и другим прописима независно од износа утврђених овом одлуком за поједине врсте прихода и примања.

#### Члан 6.

Наредбодавац за извршење буџета је председник градске општине Младеновац и одговорни за извршење ове одлуке.

Председник је одговоран за спровођење фискалне политике и управљање јавном имовином, приходима и примањима и расходима и издацима на начин који је у складу са Законом о буџетском систему.

#### Члан 7.

Председник градске општине Младеновац може донети одлуку о промени износа апропријација и преносу апропријација у текућу буџетску резерву у складу са Законом о буџетском систему.

Директни корисник буџетских средстава уз одобрење Службе за буџет и финансијске послове може вршити прерусмеравање апропријација одобрених на име одређеног расхода у складу са Законом о буџетском систему.

#### Члан 8.

У случају да се буџету градске општине Младеновац из другог буџета (Града, Републике или друге локалне самоуправе) одреде акт наменска трансферна средства укључујући и наменска трансферна средства за надокнаду штете услед елементарних непогода, као и у случају уговарања донације чији износи нису могли бити познати у поступку доношења ове одлуке Служба за буџет и финансијске послове на основу тог акта отвара одговарајуће апропријације за извршавање расхода по том основу и повећава обим буџета.

#### Члан 9.

Служба за буџет и финансијске послове обавезна је да редовно прати извршење буџета и најмање два пута годишње односно у року од 15 дана по истеку шестомесечног и деветомесечног периода информиса председника градске општине Младеновац.

У року од 15 дана по доношењу извештаја из става 1. овог члана председник градске општине Младеновац усваја и доставља извештај Скупштини Градске општине Младеновац.

#### Члан 10.

Средства текуће буџетске резерве у износу од 3.083.333,00 динара користиће се на основу решења о употреби средстава текуће буџетске резерве које доноси председник градске општине Младеновац на предлог Службе за буџет и финансијске послове.

Средства текуће буџетске резерве користе се за неплаћане сврхе за које апропријације нису извршене или за сврхе за које се у току године покаже да планиране апропријације нису биле довољне.

Средства сталне буџетске резерве у износу од 500.000,00 динара користиће се за финансирање расхода градске општине Младеновац у отклањању последица ванредних околности као што су поплава, суша, земљотрес, пожар, клизишта, снежни наноси, град, животињске и биљне болести, еколошка катастрофа и друге елементарне непогоде, односно других ванредних догађаја који могу да угрозе живот и здравље људи или проузрокују штету већих размера. Решења о употреби средстава сталне буџетске резерве доноси председник градске општине Младеновац на предлог Службе за буџет и финансијске послове.

#### Члан 11.

Распоред и коришћење средстава утврђених у члану 4. ове одлуке вршиће се на основу Годишњег финансијског плана директног корисника буџета који доноси руководиоца тог буџетског корисника у року најкасније од 15 дана од дана ступања на снагу ове одлуке.

Годишњим финансијским планом из става 1. овог члана средства буџета распоређују се по ближим наменама у складу са економском и функционалном класификацијом и по изворима финансирања. На финансијски план из става 1. овог члана сагласност даје председник градске општине Младеновац по претходно прибављеном мишљењу Службе за буџет и финансијске послове.

Финансијски план директног корисника мења се истовремено са променом апропријација утврђених чланом 4. ове одлуке у складу са законом.

#### Члан 12.

Директни и индиректни корисници средстава буџета могу користити средства распоређена овом одлуком само за намене за које су им та средства одобрена.



Корисници средстава буџета који одређени расход извршавају из средстава буџета и из других извора обавезни су да измирење тог расхода прво врше из прихода из тих других извора.

#### Члан 13.

Функционер односно руководилац директног односно индиректног корисника буџетских средстава одговоран је за преузимање обавеза, њихову верификацију, издавање налога за плаћање које треба извршити из средстава органа којим руководи и издавање налога за уплату средстава који припадају буџету.

Функционер односно руководилац директног односно индиректног корисника буџетских средстава одговоран је за закониту, наменску, економичну и ефикасну употребу буџетских апропријација.

Функционер односно руководилац директног односно индиректног корисника буџетских средстава, може пренети поједина овлашћења из става 1. овог члана на друга лица у директном, односно индиректном кориснику буџетских средстава.

#### Члан 14.

Корисници средстава буџета могу преузимати обавезу на терет буџета само до износа апропријације утврђене овом одлуком.

Преузете обавезе чији је износ већи од износа средстава који је предвиђен овом одлуком или су у супротности са Законом о буџетском систему, не могу се извршавати на терет буџета.

Обавезе преузете, у складу са одобреним апропријацијама у 2016. години, а не извршене у току те године, преносе се и имају статус преузетих обавеза у 2017. години и извршавају се на терет одобрених апропријација овом одлуком.

Преузете обавезе и све финансијске обавезе морају бити извршене искључиво на принципу готовинске основе са консолидованог рачуна трезора осим ако је законом, односно актом Владе предвиђен другачији метод.

#### Члан 15.

У буџетској 2017. години обрачун и исплата плата, као и обрачун и исплата божићних, годишњих и јубиларних награда и других врста награда и бонуса предвиђених посебним и појединачним колективним уговорима за директне и индиректне кориснике средстава буџета Градске општине Младеновац вршиће се у складу са Законом о буџету Републике Србије.

#### Члан 16.

Обавеза према корисницима буџетских средстава извршавају се сразмерно оствареним примањима буџета.

Ако се у току године примања смање, издаци буџета извршаваће се по приоритетима, и то обавезе утврђене законским прописима на постојећем нивоу и минимални стални трошкови неопходни за несметано функционисање корисника буџетских средстава.

Председник градске општине Младеновац може обуставити привремено извршење појединих издатака буџета, у случају да се издаци повећавају или примања буџета смање.

#### Члан 17.

Уколико у току реализације средстава предвиђених овом одлуком дође до измена у Правилнику о стандарном класификационом оквиру и контном плану за буџетски

систем Служба за буџет и финансијске послове Управе градске општине Младеновац извршиће одговарајуће измене ове одлуке.

#### Члан 18.

Распоред остварених средстава директни и индиректни корисници врше до висине тромесечних квота које одреди Служба за буџет и финансијске послове Управе градске општине Младеновац.

#### Члан 19.

Средства распоређена за финансирање расхода и издања корисника буџета, преносе се на основу њиховог захтева, а у складу са утврђеним износом апропријација, односно утврђеним квотама.

Уз захтев за пренос, корисници су дужни да доставе комплетну документацију за плаћање на основу које је утврђена обавеза корисника буџетских средстава.

#### Члан 20.

Директни корисници буџетских средстава су дужни да, на захтев Службе за буџет и финансијске послове Управе Градске општине Младеновац ставе на увид документацију о њиховом финансирању, као и да достављају извештаје о остварењу прихода и извршењу расхода у одређеном временском периоду.

#### Члан 21.

Директни и индиректни корисници буџетских средстава у 2017. години обрачунату исправку вредности нефинансијске имовине исказују на терет капитала, односно не исказују расход амортизације и употребе средстава за рад.

#### Члан 22.

Уговор о набавци добара, пружању услуга и извођењу грађевинских радова, које закључују директни и индиректни корисници буџетских средстава морају бити додељена у складу са прописима који регулишу јавну набавку.

#### Члан 23.

Корисници буџетских средстава пренеће на рачун извршења буџета до 31. децембра 2016. године, сва средства која нису утрошена за финансирање расхода у 2016. години, која су овим корисницима пренета у складу са Одлуком о буџету Градске општине Младеновац за 2016. годину

#### Члан 24.

Јавна предузећа и други облици организовања чији је оснивач Градска општина Младеновац, дужни су да најкасније до 30. новембра текуће буџетске године, део од најмање 85% добити по завршном рачуну 2016. године уплате у буџет Градске општине Младеновац.

Надзорни одбор је одговоран за поступање у складу са ставом 1. овог члана.

#### Члан 25.

Ова одлука ступа на снагу наредног дана од дана објављивања у „Службеном листу Града Београда”, а примењиваће се од 1. јануара 2017. године.

**Скупштина Градске општине Младеновац**  
Број I-00-06-1-8/2/2016, 30. децембра 2016. године

Председник,  
**Драган Вукадиновић, ср.**

Скупштина Градске општине Младеновац на седници одржаној 30. децембра 2016. године, на основу чл. 18. и 23. Статута Градске општине Младеновац („Службени лист Града Београда”, бр. 40/10 – пречишћен текст и 38/13) и чл. 93. и 127. Пословника Скупштине Градске општине Младеновац („Службени лист Града Београда”, број 48/08), донела је

## ОДЛУКУ

### О ИЗМЕНИ ОДЛУКЕ О НАКНАДАМА И ДРУГИМ ПРИМАЊИМА ОДБОРНИКА У СКУПШТИНИ ГРАДСКЕ ОПШТИНЕ МЛАДЕНОВАЦ

#### Члан 1.

У Одлуци о накнадама и другим примањима одборника у Скупштини Градске општине Младеновац („Службени лист Града Београда”, бр. 3/10 и 36/10), у члану 4. став 1. мења се и гласи:

„За учешће у раду радних тела Скупштине, чланови радних тела имају право на накнаду у износу од 3.000,00 динара, по седници. Радна тела су дужна да Скупштини квартално подносе извештај о свом раду”.

#### Члан 2.

Овлашћује се Служба за скупштинске послове Управе градске општине Младеновац да сачини пречишћен текст Одлуке о накнадама и другим примањима одборника у Скупштини Градске општине Младеновац.

#### Члан 3.

Ова одлука ступа на снагу осмог дана од дана објављивања у „Службеном листу Града Београда”.

#### Скупштина Градске општине Младеновац

Број I-00-06-1-8/3/2016, 30. децембра 2016. године

Председник,  
**Драган Вукадиновић, ср.**

Скупштина Градске општине Младеновац на седници одржаној 30. децембра 2016. године, на основу члана 138. ст. 1, 2. и 3. Закона о спорту („Службени гласник РС”, број 10/16), члана 4. Одлуке о задовољавању потреба и интереса грађана у области спорта у Београду („Службени лист Града Београда”, бр. 57/13 и 43/15 и 96/16) и члана 18. Статута Градске општине Младеновац („Службени лист Града Београда”, бр. 40/10 – пречишћен текст и 38/13), донела је

## ОДЛУКУ

### О ИЗМЕНАМА ОДЛУКЕ О ЗАДОВОЉАВАЊУ ПОТРЕБА И ИНТЕРЕСА ГРАЂАНА У ОБЛАСТИ СПОРТА НА ПОДРУЧЈУ ГРАДСКЕ ОПШТИНЕ МЛАДЕНОВАЦ

#### Члан 1.

У Одлуци о задовољавању потреба и интереса грађана у области спорта на подручју градске општине Младеновац („Службени лист Града Београда”, број 3/16), члан 2. мења се и гласи:

„Поједини изрази употребљени у овој одлуци, а сходно Закону о спорту („Службени гласник РС”, број 10/16), имају следеће значење:

1. спортске активности јесу сви облици физичке и умне активности који, кроз неорганизовано или организовано

учешће, имају за циљ изражавање или побољшање физичке спремности и духовног благостања, стварање друштвених односа или постизање резултата на такмичењима свих нивоа;

2. спортске делатности јесу делатности којима се обезбеђују услови за обављање спортских активности, односно омогућава њихово обављање, а нарочито: организовање учешћа и вођење спортских такмичења, укључујући и међународна такмичења, обучавање за бављење спортским активностима и планирање и вођење спортских активности; спортско суђење; организовање спортских припрема и спортских приредба; обезбеђење и управљање спортском опремом и објектима; стручно образовање, оспособљавање, усавршавање и информисање у области спорта; научно-истраживачки и истраживачко-развојни рад у спорту; пропаганда и маркетинг у спорту; саветодавне и стручне услуге у спорту; спортско посредовање, организовање пословања организација у области спорта;

3. спортска рекреација (рекреативни спорт, спорт за све, масовни спорт) јесте област спорта која обухвата добровољно бављење физичким вежбањем, односно спортским активностима ради одмора, освежења, забаве, унапређивања здравља или унапређивања сопствених резултата и ради задовољења потреба за кретањем, игром и дружењем, у свим сегментима становништва;

4. спортска организација јесте организација која се оснива ради обављања спортских активности и спортских делатности, у складу са овим законом;

5. спортиста јесте лице које се бави спортским активностима;

6. перспективни спортиста јесте малолетни спортиста који је на основу остварених спортских резултата рангиран, у складу са Националном категоризацијом спортиста, у категорију перспективних спортиста;

7. Талентовани спортиста јесте пунолетни спортиста који је на основу остварених спортских резултата рангиран, у складу са Националном категоризацијом спортиста, у категорију талентованих спортиста;

8. категорисани спортиста јесте спортиста који је на основу остварених спортских резултата рангиран у складу са Националном категоризацијом спортиста;

9. спортско такмичење јесте спортска приредба која се одвија према унапред утврђеним и познатим спортским правилима, која могу бити опште важећа за конкретну грану спорта или само за конкретну спортску приредбу и чији је циљ, којем сваки учесник тежи, или победа противника или постизање извесног унапред одређеног спортског резултата;

Термини којима су у овој одлуци означени положаји, професије, односно занимања, изражени у граматичком мушком роду, подразумевају природни мушки и женски род лица на која се односе”.

#### Члан 2.

#### Члан 3. мења се и гласи:

„Потребе и интереси грађана у области спорта за чије се оствривање обезбеђују средства из буџета градске општине су:

1. подстицање и стварање услова за унапређење спортске рекреације, односно бављења грађана спортом, посебно деце, омладине, жена и особа са инвалидитетом;

2. изградња, одржавање и опремање спортских објеката на подручју градске општине, а посебно јавних спортских

терена у стамбеним насељима или у њиховој близини и школских спортских објеката, и набавка спортске опреме и реквизита;

3. организација спортских такмичења од посебног значаја за градску општину;

4. обезбеђивање услова и организовање спортских кампова за спортски развој талентованих спортиста и унапређење квалитета стручног рада са њима;

5. учешће спортских организација са територије градске општине у домаћим и европским клупским такмичењима;

6. физичко васпитање деце предшколског узраста и школски спорт на општинском и градском нивоу (унапређење физичког вежбања, рад школских спортских секција и друштава, општинска, градска и међуопштинска школска спортска такмичења и др.);

7. делатност организација у области спорта чији је оснивач градска општина;

8. делатност организација у области спорта са седиштем на територији градске општине кој есу од посебног значаја за градску општину;

9. унапређење заштите здравља спортиста и обезбеђивање адекватног спортско-здравственог образовања спортиста, посебно младих, укључујући и антидопинг образовање;

10. стипендирање за спортско усавршавање категоријских спортиста, посебно перспективних спортиста;

11. спречавање негативних појава у спорту (допинг, насиље и недолично понашање, намештање спортских резултата и др.);

12. едукације, информисање и саветовање грађана, спортиста и осталих учесника у систему спорта о питањима битним за одговарајуће бављење спортским активностима и делатностима;

13. периодична тестирања, сакупљање, анализа и дистрибуција релевантних информација за адекватно задовољавање потреба грађана у области спорта на територији општине, истраживачко-развојни пројекти и издавање спортских публикација;

14. унапређење стручног рада учесника у систему спорта са територије градске општине и подстицање запошљавања висококвалификованих спортских стручњака и врхунских спортиста;

15. рационално и наменско коришћење спортских сала и спортских објеката у државној својини чији је корисник градска општина и спортских објеката у својини градске општине кроз одобравање њиховог коришћења за спортске активности и доделу термина за тренирање учесницима у систему спорта;

16. награде и признања за постигнуте спортске резултате и допринос развоју спорта.

17. програми за децу и омладину школског узраста који се реализују за време зимског и летњег школског распуста”.

#### Члан 3.

Члан 4. мења се и гласи:

„Потребе и интереси грађана у области спорта на подручју градске општине, из члана 3. одлуке, остварују се кроз финансирање или суфинансирање програма и то:

1. за тач. 1, 2, 3, 5, 6, 8, 10, 12, 13, 14. и 16. на годишњем нивоу (у даљем тексту: годишњи програм);

2. за тач. 4, 9, 11, 15. и 17. по јавном позиву (у даљем тексту: посебни програм);

Годишњи програми из става 1. тачке 1. овог члана, под бројем 1, 2. и 6. имају приоритет при избору програма којим се задовољавају потребе и интереси грађана.

Други програми ће бити одобрени тек након одобравања наведених приоритета.

Носиоци програма, који поднесу годишњи програм у којем су обухваћене и активности за које се сагласно овој одлуци подноси посебни програм, не могу за исте активности да конкуришу и у том посебном програму”.

#### Члан 4.

У члану 5. мења се став 4. и гласи:

„Стручне, организационе и административно-техничке послове за потребе комисије обављају организационе јединице Управе Градске општине Младеновац надлежне за област опште управе и област финансија”.

#### Члан 5.

Члан 7. одлуке брише се.

#### Члан 6.

У члану 13. став 2. мења се и гласи:

„Спортски савез упућује позив својим члановима и јавности за предлоге програма складу са приоритетима из члана 4. став 2. одлуке и одређује рок за достављање предлога који не може бити краћи од 30 дана”.

#### Члан 7.

У члану 14. став 3. мења се и гласи:

„Програм се доноси у складу са приоритетима из члана 4. одлуке”.

#### Члан 8.

У члану 15. иза речи „доставља га” уместо Привременом органу треба да стоји „Већу на усвајање”.

#### Члан 9.

У члану 16. став 2. мења се и гласи:

„Области за које се расписује јавни позив одређују се након одобравања приоритета из члана 4. одлуке”.

#### Члан 10.

Брише се поднаслов „Активности које самостално спроводи општина” са члановима 19, 20, 21. и 22”.

#### Члан 11.

Члан 26. мења се и гласи:

„Правилник о одобравању и финансирању програма којима се остварује општи интерес у области спорта на подручју градске општине, којим ће се разрадити ближа мерила, критеријуми и начин одобравања програма у области спорта, биће донет у року од 60 дана од дана ступања на снагу ове одлуке”.

#### Члан 12.

Овлашћује се Служба за скупштинске послове Управе Градске општине Младеновац да сачини пречишћен текст ове одлуке.

#### Члан 13.

Ова одлука ступа на снагу наредног дана од дана објављивања у „Службеном листу Града Београда”.

**Скупштина Градске општине Младеновац**  
Број I-00-06-1-8/13/2016, 30. децембра 2016. године

Председник,  
**Драган Вукадиновић, ср.**

## САДРЖАЈ

Страна	Страна
Правилник о типу, величини, изгледу и другим карактеристикама киоска и тезги који се постављају на подручју градске општине Барајево, Вождовац, Гроцка, Звездара, Земун, Лазаревац, Младеновац, Нови Београд, Обреновац, Палилула, Раковица, Сопот, Сурчин и Чукарица -----	
Решење о утврђивању економске цене програма васпитања и образовања у предшколским установама чији је оснивач Град Београд за 2017. годину ---	
Решење о давању сагласности на Ценовник услуга Јавног комуналног предузећа „Ветерина Београд” са Ценовником -----	
Закључак о измени Интервентних мера заштите најугроженијих грађана -----	
<b>Акти градских општина</b>	
<b>ПАЛИЛУЛА</b>	
Одлука о престанку мандата одборника Скупштине Градске општине Палилула и неприхватању мандата одборника Скупштине Градске општине Палилула -----	1
Одлука о потврђивању мандата одборника Скупштине Градске општине Палилула -----	6
Одлука о буџету Градске општине Палилула за 2017. годину -----	8
Одлука о давању сагласности за оснивање Фонда „Зоран Божиновић” -----	32
Одлука о ценама услуга на скуповима пијачних тезги и привременим објектима, накнадама за коришћење спортских и других објеката и ценама осталих услуга које пружа Градска општина Палилула у вези са управљањем покретном и непокретном имовином -----	32
Одлука о усвајању Локалног акционог плана за младе Градске општине Палилула 2016-2020. ---	35
Решење о давању сагласности на Одлуку о измени и допуни Статута Установе културе „Палилула” ---	35
<b>МЛАДЕНОВАЦ</b>	
Одлука о буџету Градске општине Младеновац за 2017. годину -----	36
Одлука о измени Одлуке о накнадама и другим примањима одборника у Скупштини Градске општине Младеновац -----	58
Одлука о изменама Одлуке о задовољавању потреба и интереса грађана у области спорта на подручју градске општине Младеновац -----	58

„СЛУЖБЕНИ ЛИСТ ГРАДА БЕОГРАДА” продаје се у згради Скупштине Града Београда, Трг Николе Пашића 6, приземље – БИБЛИОТЕКА, 3229-678, лок. 259  
Претплата: телефон 7157-455, факс: 3376-344

**СЛУЖБЕНИ ЛИСТ  
ГРАДА БЕОГРАДА**

Издавач Град Београд – Служба за информисање, Београд, Краљице Марије бр. 1.  
Факс 3376-344. Текући рачун 840-742341843-24.  
Одговорни уредник БИЉАНА БУЗАЦИЋ. Телефон: 3229-678, лок. 6247.  
Штампа ЈП „Службени гласник”, Штампарија „Гласник”, Београд, Лазаревачки друм 15